

Centro Paula Souza
Competência em educação pública profissional

Área de Avaliação Institucional

Relatório de Avaliação de Curso

Etec / 2009

Secretariado

SAI / Etec - 2009

11° RELATÓRIO DE AVALIAÇÃO DE CURSOS

Secretariado

Área de Avaliação Institucional

**Padrões de Desempenho: Indicadores,
Análise, Pontuação e Classificação
Roberta Froncillo**

Área Responsável:

Roberta Froncillo

José Celso P. Pozzobon

Eunice Alves Dias

Vanda Lopes Silva

Gláucia Regina M. Martins

Amanda Aparecida de Moraes

Gustavo Prates Dantas

Sergio Luiz Alves Junior



Agradecimentos

- **José Reginaldo Prandi**
Professor Titular do Departamento de Sociologia – USP
- Orientação quanto à pesquisa
- **Aplicadores da Pesquisa**
Alunos monitores e responsáveis pelo SAI nas Etecs
Aplicadores externos
- Orientação, controle e aplicação dos instrumentos de pesquisa
- **Grupo de Trabalho SAI/Etec (2004)**

Ana Maria Curral - Americana
Mario de Campos Sauvidó - Campinas
Aparecida Damergian Bobotis - São Bernardo do Campo
Apolário Fernandes dos Santos - São Caetano do Sul
Neide M. F. Marques - São Caetano do Sul
Pedro Celestino - São Paulo
Ricardo Dias - São Paulo
Sueli Câmara Arantes - Santo André
Elen Ramos Lima Sorrilha - Sorocaba
Nelson Sorrilha - Sorocaba
Carlos Augusto de Maio - São Paulo
Célia R. P. Souza Gabriel - Taquaritinga
Geraldo José Sant'Anna - Taquaritinga
Valmir Hilário Pureza - Taquaritinga
Ademilde T. M. Marques - Araras
Abelardo Elias Brazil - Araras
Rita de Cássia Agnelli - Araras
Adriana Ferreira Barbosa - Osvaldo Cruz
Cláudia M. S. Arcain - Andradina
Wanda Cintra De Grandi - Igarapava
Mirtes Brochado Falcone - Paraguaçu Paulista
Orleide Aparecida Alves Ferreira - Campinas
Ronaldo Ramalho Malta - Cachoeira Paulista
Maria Lúcia C. Pereira - São Paulo
Marylda M. da Silva - Franca
José Roberto de Freitas Bueno - Espírito Santo do Pinhal
Nicole Henri Lomba - Espírito Santo do Pinhal
Fábiola P. C. Pascuini - Espírito Santo do Pinhal

Carlos Antônio dos Santos - Botucatu
Ana Lúcia Soares Prestes - Itapetininga
Cleusa M. O. Pereira - Adamantina
Ilca Vanessa Bueno Bacci - Adamantina
Teresinha S. Finguerut - Piracicaba
Giulliana Panzer Sobral - São Simão
Maria Paula Rosa - São Simão
Francisco José Conti Andrade - São Simão
Paulo Sergio de Souza - Rancharia
Paulo Ney Jansen Branco - Rancharia
Sonia Santos Espindola - São Paulo
Lúcia Maria de Fátima G. Pinto - Rio das Pedras
Rosemary Azevedo Zinani - São Paulo
Helena Yukico I Misawa - São Paulo
Magda Barbosa dos Santos Rodrigues - Franca
Márcia R. O. Poletine - Quatá
Rosemeire Grigoletto - Caçapava
Luiz Roberto de Oliveira - São Paulo
Maria Helena de Souza - Iguape
João Erasmo B. da Silva - Jaú
Osmar Martins Floret Júnior - Jaú
Sônia M. V. Ribeiro de Souza - Vera Cruz
Antonio Carlos O. Oliveira - Vera Cruz
Ana Maria Mancera da Silva Barbosa Lima - Garça
Maria Elisabete F. Zanqueta - São Joaquim da Barra
Maria Aparecida J. Zampieri - São José do Rio Preto
Rosemari Melazi de Oliveira - São José do Rio Preto
José Angelo Bortoloto - Centro Tecnológico da Zona Leste

- Reformulação dos questionários e análise / valoração relativa dos indicadores do SAI

- **Etecs**
- Sugestões e colaboração
- **FAT** – Fundação de Apoio à Tecnologia
- Colaboração e apoio
- **DAS** – Departamento de Administração da Sede
- Colaboração e apoio
- **Núcleo de Almoxarifado**
- Colaboração
- **DI** – Divisão de Informática
- Apoio técnico

SAI /Etec-2009**Sistema de Avaliação Institucional****11º Relatório de Avaliação de Curso****Índice**

Assunto/Item	Nº/Item
Distribuição do curso pelo Estado	4
Caracterização da população pesquisada	5
Motivos de escolha - Expectativas atendidas	7
Principais índices e taxas Relação Candidato/vaga Índices de Produtividade e Perda Taxa concluinte/curso Produtividade do curso	8
Avaliação dos indicadores de Processo	9
Aprendizagem dos componentes curriculares	10
Sugestões, reivindicações e críticas para melhoria do ensino	11
Egressos	12
Instrumentos de Pesquisa	17

Avaliação do

Curso

Secretariado

SAI / ETEC – 2009

A avaliação do curso **Secretariado** foi apurada através da pesquisa SAI / ETEC, realizada em setembro de 2009, envolvendo alunos, egressos e dados de desempenho escolar de todas as ETECs que ofereceram o curso. A pesquisa refere-se aos dados de:

2.598 Alunos Matriculados

1.954 Alunos Pesquisados

221 Egressos

Área de Avaliação Institucional
Janeiro/2010

Distribuição do Curso pelo Estado

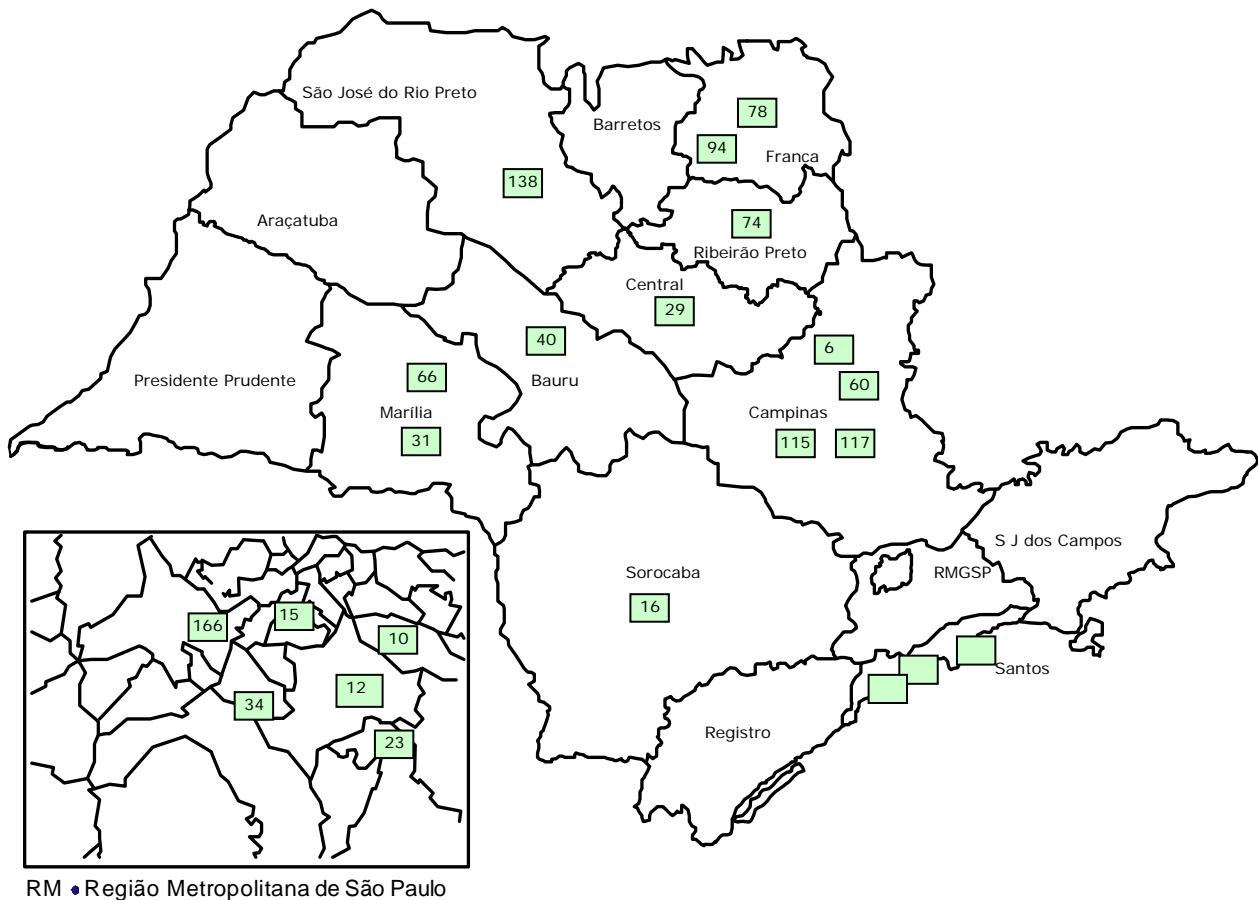

A distribuição do curso pelo estado é apresentada agrupando as ETEs pelas diferentes regiões administrativas.

A apresentação da síntese das principais dimensões da avaliação deste curso, permite visualizar a incidência dos diferentes desempenhos. Esses desempenhos podem estar associados à questões regionais, de infra-estrutura ou de gestão. A análise que deve ser feita, contribuirá para ordenar e redefinir critérios e ações a serem adotadas na determinação de metas em busca da melhoria do atendimento do ensino profissional. Em algumas situações, houve ausência de dados em um dos segmentos, por mudanças no oferecimento do curso.

Quadro de ETEs que oferecem o curso

Código	ETE	Município	Região Administrativa	Nº de Alunos	Nº de Egressos
006	Polivalente de Americana	Americana	CAM	91	12
010	Lauro Gomes	São Bernardo do Campo	GSP	154	22
012	Prof. Camargo Aranha	São Paulo	GSP	226	23
015	Presidente Vargas	Mogi das Cruzes	GSP	87	8
016	Fernando Prestes	Sorocaba	SO	99	12
023	Albert Einstein	São Paulo	GSP	102	15
029	Profª. Anna de Oliveira Ferraz	Araraquara	CEN	61	7
031	Antônio Devisate	Marília	MA	87	14
034	Prof. Aprígio Gonzaga	São Paulo	GSP	139	15
040	Comendador João Rays	Barra Bonita	BA	31	8
060	Francisco Garcia	Mococa	CAM	38	0

066	Jacinto Ferreira de Sá	Ourinhos	MA	26	0
074	José Martimiano da Silva	Ribeirão Preto	RP	226	23
078	Dr. Júlio Cardoso	Franca	FR	75	11
094	Pedro Badran	São Joaquim da Bar	FR	23	0
115	de Hortolândia	Hortolândia	CAM	78	15
117	Prof. Dr. José Dagnoni	Santa Bárbara D'O	CAM	134	20
122	Dona Escolástica Rosa	Santos	ST	57	0
138	de Fernandópolis	Fernandópolis	SJRP	54	9
152	Alberto Santos Dumont	Guarujá	ST	77	0
158	de Itanhaém	Itanhaém	ST	44	0
166	de Diadema	Diadema	GSP	46	7
Total				1955	221

Caracterização e Universo Pesquisado*

Caracterização dos Alunos

100% = 2.598
(todos os módulos)

1.954 pesquisados

75,2 %

Gênero %	Homens	2,8
	Mulheres	96,8
Faixa Etária % (*)	Até 15 anos	1,6
	16 a 18 anos	48,6
	19 a 21 anos	21,1
	22 a 25 anos	12,9
	26 a 30 anos	7,2
	Mais de 31 anos	5,9
	Não responderam	2,6
Situação de Trabalho %	Não trabalham	58,2
	Trabalhavam na área	18,5
	Trabalhavam fora da área	22,6
	Não responderam	0,7
Escolaridade %	Ensino médio completo	67,1
	Cursando o médio	32,7
Vida Escolar dos alunos %	Integralmente em escola pública	82,3
	Integralmente em escola particular	2,7
	Maior parte em escola pública	10,4
	Maior parte em escola particular	4,5
Categoria (segundo IBGE%)	Branca	58,6
	Preta	9,2
	Parda	29,7
	Amarela	1,5
	Indígena	0,5
	Cor não declarada	0,6

(*) Detalhamento sobre faixas etárias pode ser consultado junto a Área de Avaliação Institucional

Caracterização dos Egressos de Curso

Técnicos formados em julho e dezembro de 2007

Egressos cadastrados: 1.050

Egressos cadastrados localizados: 1.024

Egressos pesquisados: 221

% de egressos pesquisados sobre o número de localizados: 21,6

Gênero %	Homens	1,4
	Mulheres	98,6
Escolaridade %	Continuam estudando	60,2
	Estudam na área (Graduação ou atualização)	10,9
	Não estudam	39,4
	Não responderam	0,5
Situação de Trabalho %	Trabalhadores	76,9
	Destes:	
	Trabalham na área	34,8
	Trabalham fora da área	42,1
	Desempregados	23,1
Remuneração (em salários mínimos)	Até 1 salário mínimo	19,3
	Mais de 1 até 3 salários mínimos	73,5
	Mais de 3 até 6 salários mínimos	7,2
	Mais de 6 até 8 salários mínimos	0,0
	Mais de 8 até 10 salários mínimos	0,0
	Mais de 10m salários mínimos	0,0

Motivos de Escolha

Motivos de Escolha das Etecs

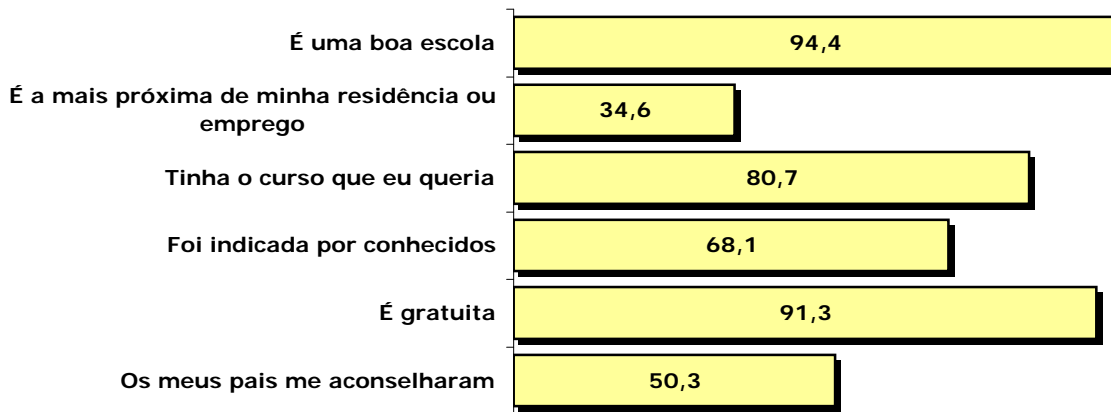

Motivos de Escolha do Curso

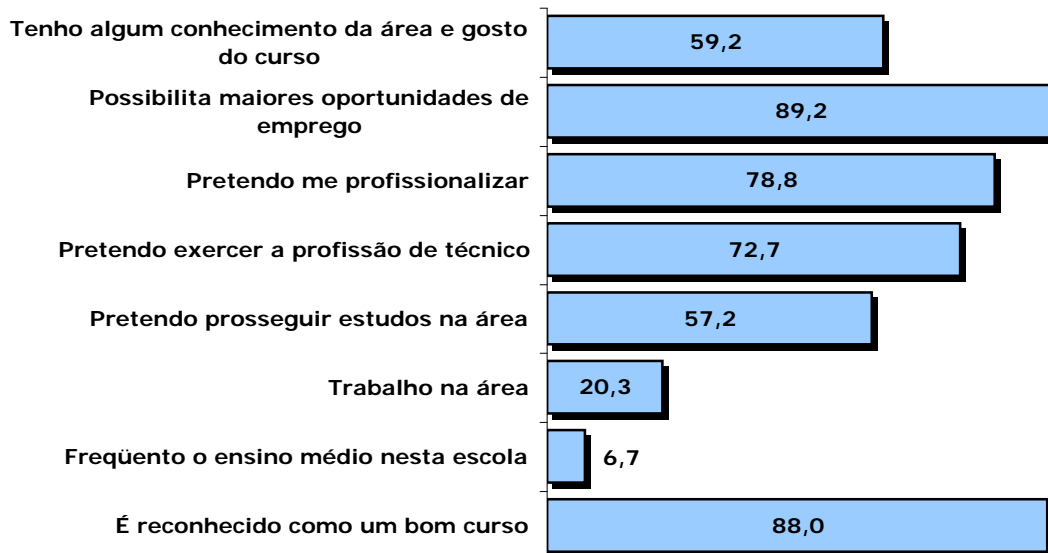

Expectativas Atendidas

Alunos

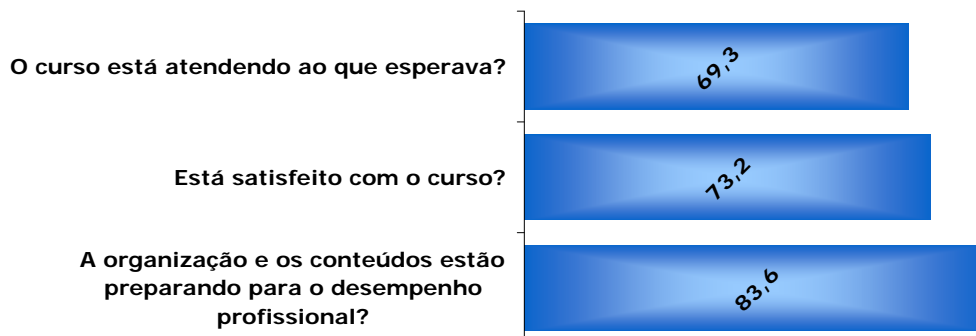

Egressos

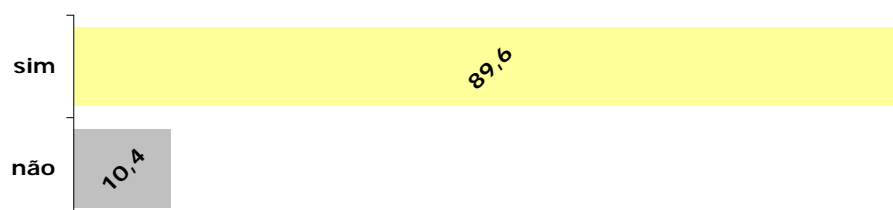

Principais Índices e Taxas

Relação Candidato / Vaga
(Nº de Inscritos por Vaga)

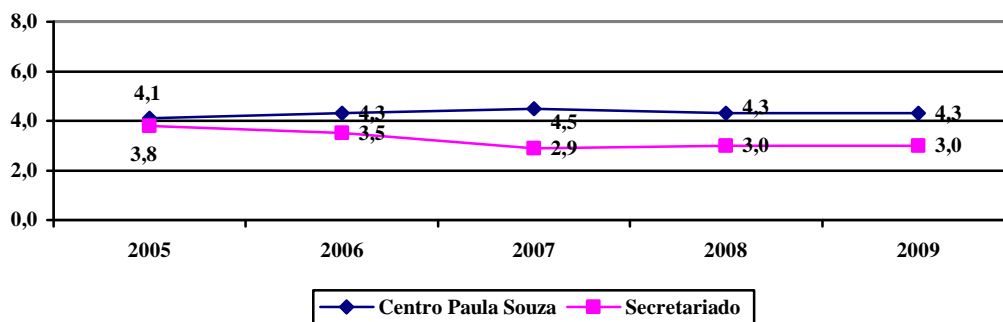

Índice de Produtividade e Perda Semestral
(% de Alunos que conseguem concluir o semestre)

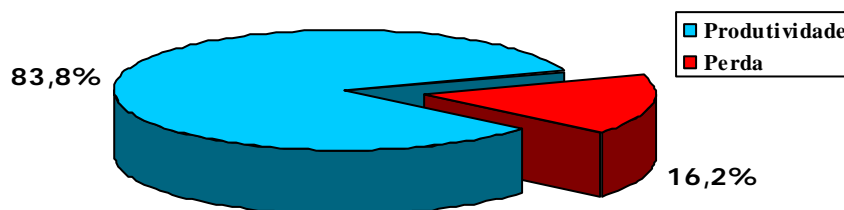

Taxa Concluinte Curso
(Nº de matrículas necessárias para formar um Técnico)

TC/C média - 1,55

Produtividade do Curso
64,3 dos que iniciaram o curso conseguiram concluí-lo
Base de cálculo 1932 alunos

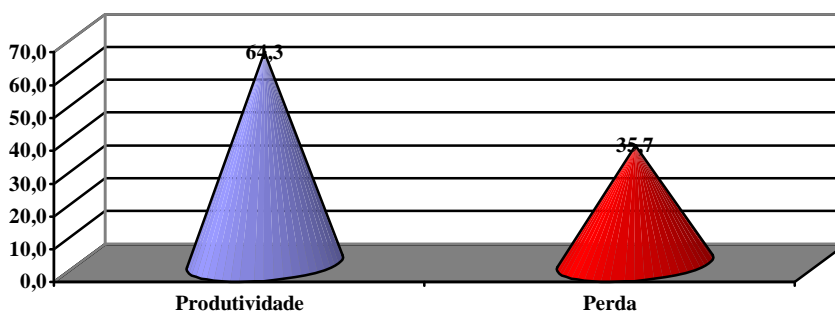

Avaliação dos Indicadores de Processo

Os resultados deste curso expressam as porcentagens obtidas sobre o máximo possível, ou seja o ideal. O ideal é representado pelo atendimento das aspirações e satisfação com o ensino profissional oferecido, avaliado por todos os alunos das Etecs que oferecem este curso. Os resultados indicam, em percentual, as avaliações "**muito bom**" e "**bom**", dadas pelos alunos para os itens pesquisados, que refletem as ações desenvolvidas para a obtenção dos resultados educacionais propostos.

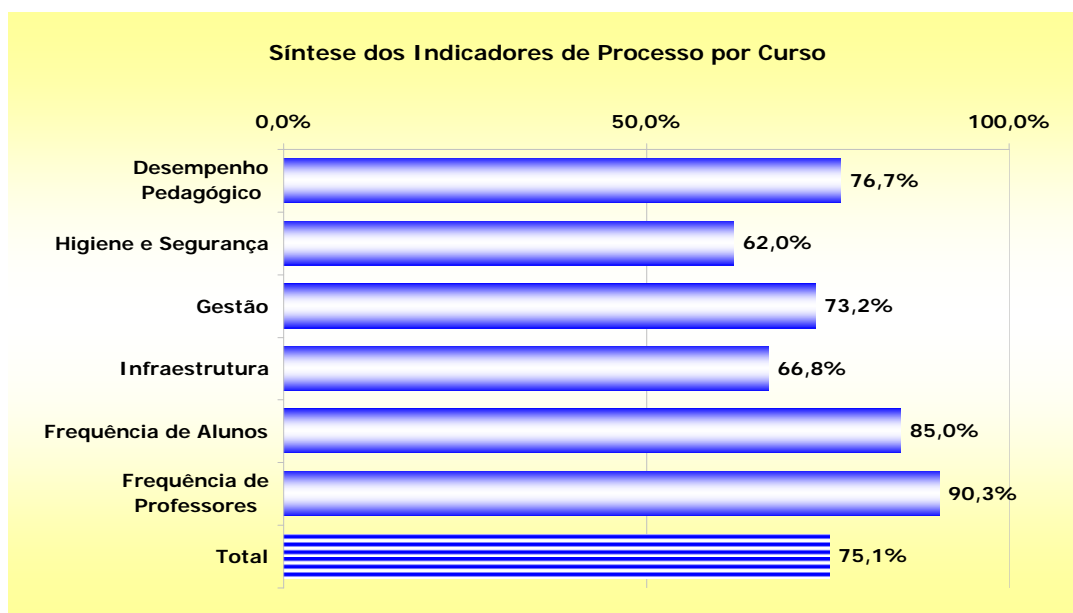

Número das questões usadas para cálculo dos indicadores de Processo

Alunos

Indicadores	Número das Questões
Desempenho Pedagógico	45; 47; 49; 51; 56 a 83; 86 e 87
Higiene e Segurança	26; 41 a 44; 48; 50; 64; 69 e 70
Gestão	29 a 40; 46; 48; 50; 52 a 55
Infraestrutura	25 a 28; 32; 34; 41 a 44; 60 e 64
Frequência de Professores	84 e 85

A frequência das questões utilizadas no processo está especificada no questionário de alunos, ao final deste relatório.

Aprendizagem dos Componentes Curriculares

Número de Alunos com Dificuldades 89,6%
Base de Cálculo 1954 alunos

Motivos de dificuldades na aprendizagem dos componentes curriculares	%
1. Não gosto da disciplina	9,4
2. Exige muito tempo de estudo	8,9
3. Não tenho base suficiente	14,5
4. Faltou clareza nas exposições dos professores	16,7
*5. Não julgo o conteúdo importante para minha formação / formação profissional	3,2
6. Faltou preparo das aulas	10,3
*7. Não há relação entre o que é ensinado e o mundo atual / prática profissional	5,6
8. Falta motivação ao professor	9,8
9. Exige muito trabalho extraclasse	5,8
10. O que o professor "cobra" não coincide com o que foi ensinado	6,1
11. Bibliografia indicada pelo professor não é adequada	2,9
12. Pouco equipamento para muitos alunos	4,1
13. Os equipamentos não funcionam	2,8

* Médio / Técnico

Dificuldades com Componentes Curriculares

Os alunos deste curso afirmam ter dificuldades, principalmente na aprendizagem de **Inglês Instrumental I, Espanhol Instrumental I, Representação e Comunicação em Língua Estrangeira Moderna: Inglês I, Informática Aplicada ao Secretariado I, Administração e Planejamento Empresarial.**

Mais Importantes

Os egressos, quando houver, apontaram, como sendo de maior importância para a formação do técnico, os seguintes componentes curriculares:

Contabilidade Geral

Técnicas de Secretariado

Linguagem, Tecnologia e Trabalho

Direito Empresarial

Economia e Mercado

Sugestões, Reivindicações e Críticas para Melhoria do Ensino

No final do instrumento de pesquisa dos alunos, há espaço para que estes possam se manifestar espontaneamente. Dessas manifestações passaremos a relacionar as sugestões, críticas e/ou reivindicações, apontando a incidência de cada item, por curso, como um todo.

Manifestações para melhoria do curso	Incidência
Organizar o horário do curso evitando que uma mesma disciplina tenha muitas aulas seguidas no mesmo dia (intervalo maior) não ter aula aos sábados	4
Apostilar o curso	11
Assiduidade e pontualidade dos professores	16
Aulas mais dinâmicas, bem preparadas, motivadoras e voltadas para o mercado de trabalho	156
Mais e melhores aulas práticas	239
Melhorar e adequar a didática das disciplinas	83
Aumentar a duração dos cursos ou mais aulas no dia	2
Aumentar o uso da INTERNET, com mais equipamentos e para fins didáticos	6
Capacitação e atualização dos docentes	39
Contratar professores especialistas da área ou mais capacitados	50
Contratar professores substitutos	4
Trocar alguns professores	29
Criação de laboratórios e ambientes específicos para o curso	58
Diminuir a carga horária das disciplinas que não são diretamente ligadas aos cursos	30
Integração entre os professores para que as disciplinas possam estar mais relacionadas	1
Intensificar o contato com o mercado de trabalho, seja para definir o campo profissional e o conteúdo dos componentes curriculares	15
Mais facilidade para obtenção do estágio	23
Mais compreensão, atenção e motivação por parte dos professores	113
Mais divulgação do curso	3
Mais incentivo por parte da Direção	3
Melhorar a Coordenação	26
Melhorar os laboratórios e/ou ambientes para atividades práticas	57
Aumentar o número de equipamentos, máquinas e material de consumo	134
O curso deveria ter estágio	24
Professores que respeitem os alunos	15
Promover atividades extra classe (Feiras, visitas, eventos, palestras, cursos extracurriculares etc)	96
Rever a grade curricular com relação à carga horária das disciplinas técnicas (Seqüência, aumento, redução e substituição)	53
Utilizar e repor material didático de qualidade	34
Utilizar mais recursos audiovisuais	21
Ampliar o número de vagas oferecidas (incluindo noturno)	11
O curso é muito bom	74
Assistência a alunos com dificuldades de aprendizagem (Plantão de dúvidas)	7
Manter a disciplina e aumentar o interesse dos alunos	17
Rever o sistema de avaliação	2
Mais compreensão e atenção ou atuação por parte da direção	20
Atualização de conteúdos	1

Quadro amostral de Egressos - Concluintes de julho e dezembro de 2007
Pesquisa SAIE - 2009

Cadastrados	Não encontrados	Localizados	Pesquisados	% sobre cadastrados	% sobre localizados
1050	26	1024	221	21,0	21,6

Situação de Trabalho

A "situação de trabalho" apresentou os resultados abaixo, considerando-se sempre os **mesmos sujeitos**, após um ano de formatura:

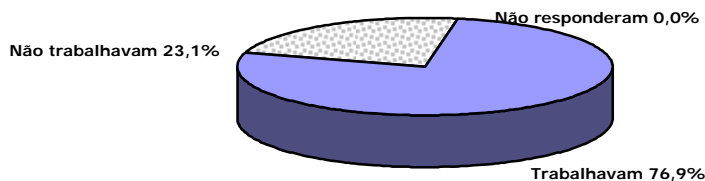

O gráfico a seguir indica comparativamente o percentual de concluintes e técnicos e sua situação de trabalho em relação à área do curso realizado.

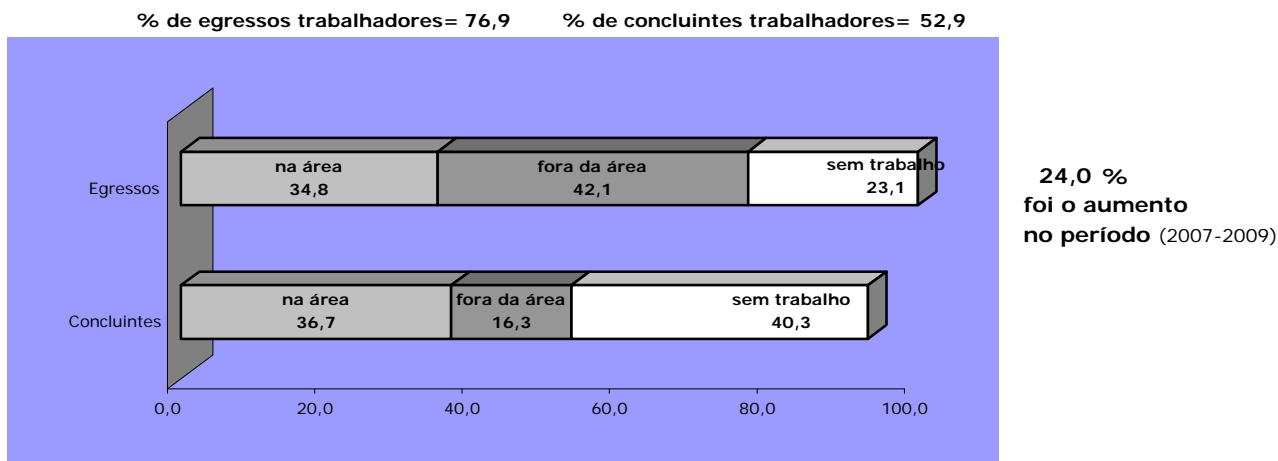

A diferença para 100% corresponde aos que não responderam.

O índice de empregabilidade dos egressos dos cursos técnicos do Centro Paula Souza foi de 73,7%.

Ingresso e Permanência no mercado de trabalho

Em relação ao emprego, após um ano de conclusão de curso, os dados do gráfico abaixo permitem avaliar a eficácia dos cursos quanto à inserção ou permanência dos técnicos no mercado de trabalho.

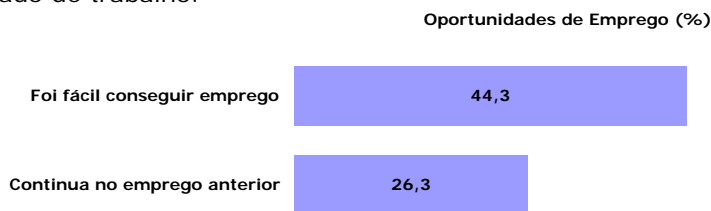

Dificuldades no Desempenho Profissional (%)

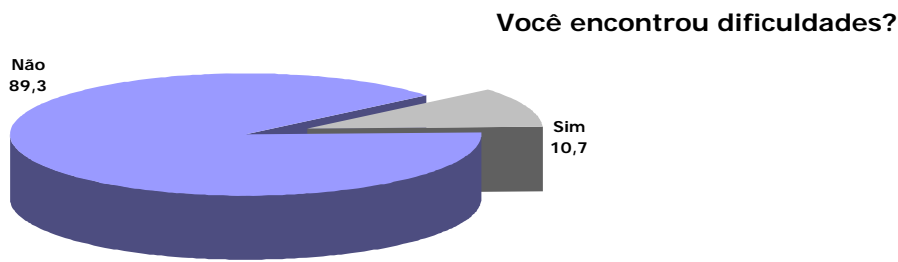

As causas para as dificuldades dos egressos foram distribuídas entre:

- 0,6 % - a formação recebida não atendeu ao mercado
- 5,9 % - faltou experiência profissional
- 1,2 % - não se identificou com a área do curso
- 3,0 % - o que aprendeu não se aplica

Situação Funcional dos técnicos

As relações de trabalho vêm sofrendo profundas mudanças nas últimas décadas. Por essa razão é importante a apuração da formalidade ou não da situação de trabalho de nossos alunos, bem como do tipo de empresas empregadoras, apontadas em percentuais no gráfico abaixo.

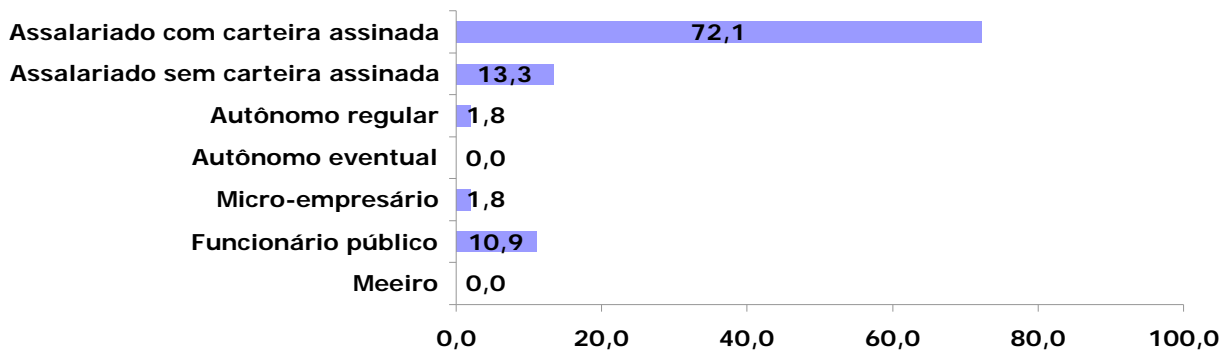

Tipo de Empresas Empregadoras (%)

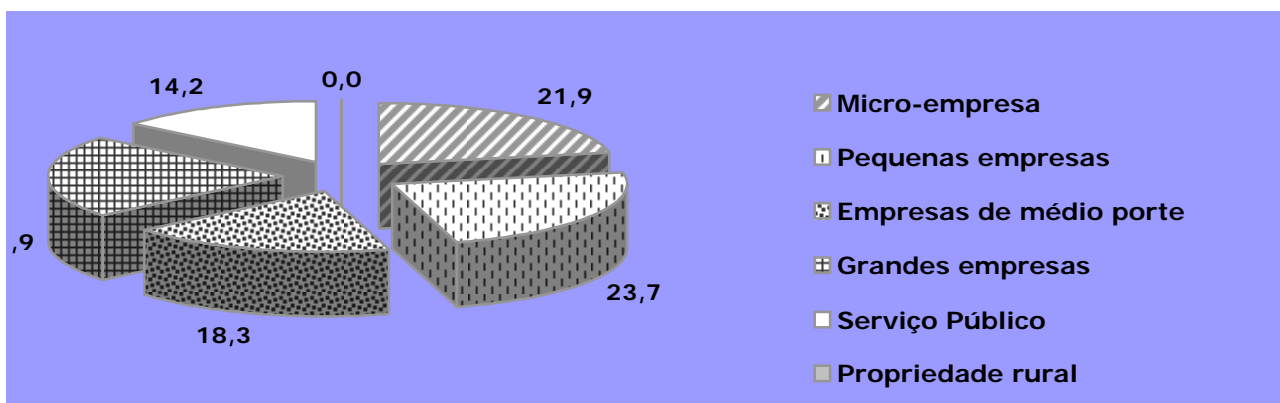

Ramos de Atividade

Os egressos foram questionados sobre a área em que trabalhavam apresentando o seguinte quadro em percentuais:



Gráfico comparativo de Remuneração de Egressos em Faixas Salariais

Tomando-se como base o salário mínimo vigente na época da pesquisa, apontaremos um comparativo, em percentuais, entre o período do cadastro do concluinte e um ano após, com o do técnico formado.

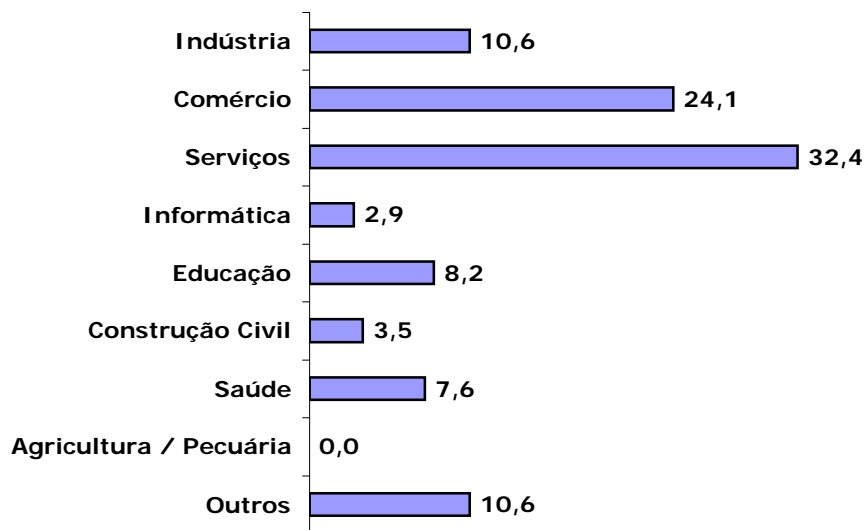
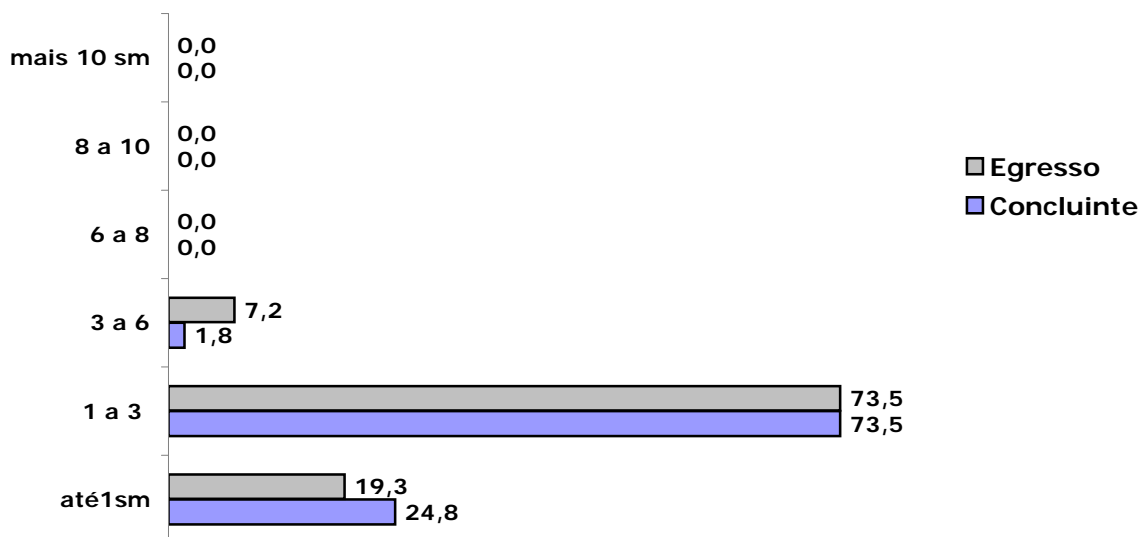

A remuneração de todos os egressos técnicos do CPS apresenta uma concentração na faixa de 1 a 3 salários mínimos com remuneração média de 2,2 SMs.

A remuneração média recebida pelos pesquisados deste curso, em salários mínimos, é 1,43

Contribuições dos Cursos em %

No gráfico abaixo apresentamos os itens, com as respectivas incidências, quanto à contribuição dos cursos e seu conseqüente papel social na vida do ex-aluno.

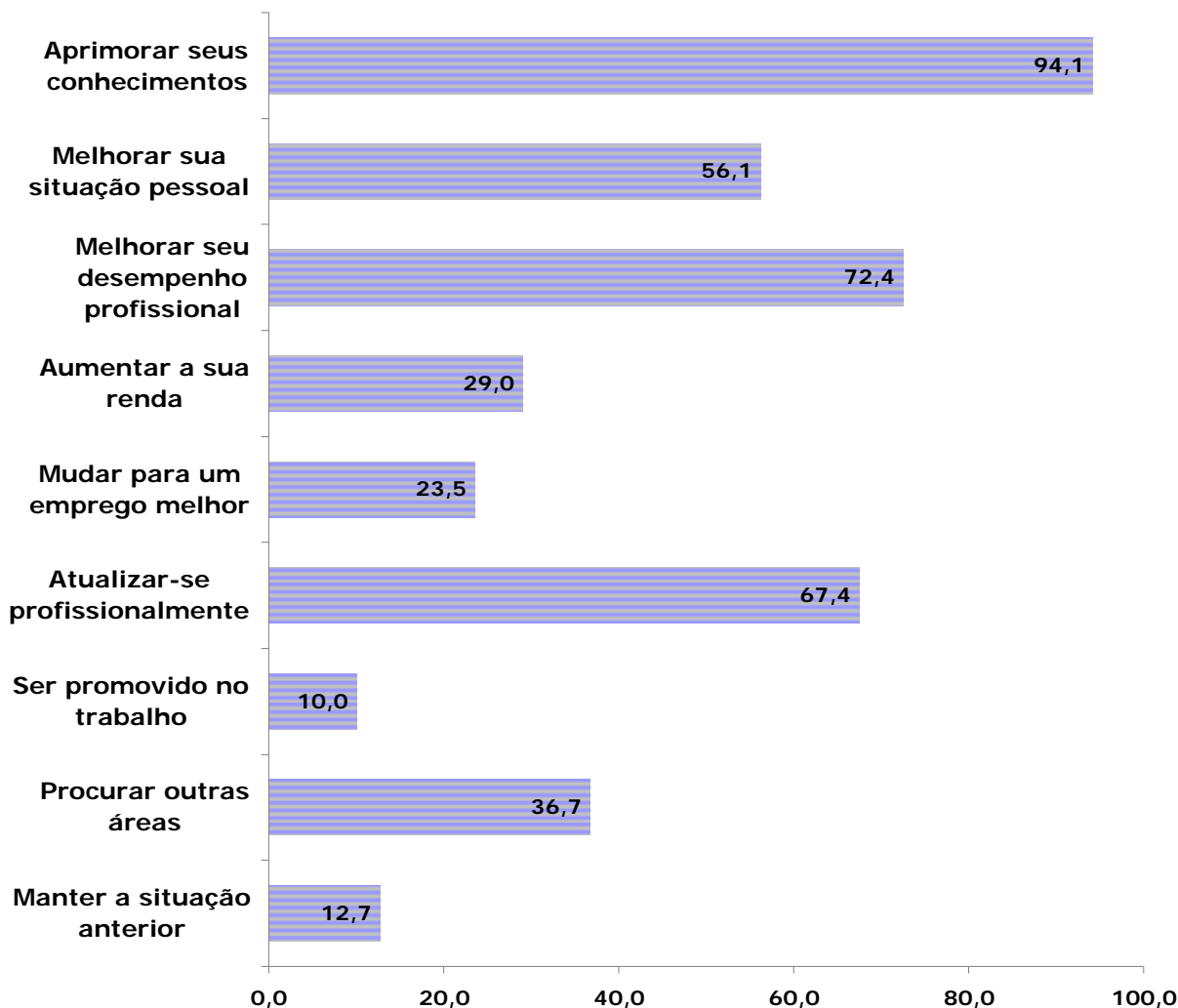

Avaliação dos Cursos pelos Egressos

Nas tabelas a seguir apresentamos a avaliação dos ex-alunos, quanto aos principais itens para a formação profissional.

Avaliação dos Cursos quanto à Organização e Estrutura

Descrição dos itens pesquisados	Muito Bom	Bom	Regular	Deficiente
Currículo (disciplina, teoria e prática)	13,8	63,6	19,5	1,5
Professor (atualização e conhecimento)	20,5	61,5	14,9	2,1
Professor (relacionamento com alunos)	25,1	55,9	16,9	1,0
Equipamentos (oficinas e laboratórios)	7,2	30,8	42,1	19,5
Biblioteca	9,7	42,1	28,7	19,0
Infra-estrutura administrativa	9,2	55,4	25,6	8,2

Avaliação dos cursos quanto ao desenvolvimento de competências profissionais e sociais (%)

Descrição dos itens pesquisados	Muito Bom	Bom	Regular	Deficiente
Capacidade para lidar com situações novas	23,1	60,5	14,9	1,0
Planejamento do próprio trabalho	22,1	60,5	13,8	2,6
Trabalho em grupo e espírito de cooperação	29,7	51,3	14,4	4,1
Ética profissional e responsabilidade	44,1	49,7	4,1	0,0
Consciência ambiental ou proteção ao meio ambiente	14,4	47,7	28,2	8,2
Conhecimentos sobre gestão empresarial	18,5	55,4	22,6	3,1
Aplicação de técnicas adequadas ao trabalho	22,1	57,9	17,9	1,5
Uso adequado de equipamentos no trabalho	16,9	52,8	23,1	6,2
Capacidade de comunicação oral e escrita	31,8	51,8	12,8	3,1
Total	20,5	53,1	20,0	5,4

Expectativas de Egressos

Os egressos são questionados, um ano após a conclusão do curso, quanto às suas expectativas terem sido atendidas através da questão: **"o curso que você fez atendeu sua expectativa?"**

Essa mesma questão foi feita no momento da conclusão do curso, aos mesmos indivíduos. A variação das respostas que pode ocorrer, reflete as diferentes visões que o mesmo pesquisado tem de quando estava cursando o curso e da que passou a ter após um ano de conclusão do mesmo, supondo-se um contato maior ou diferente com o mundo do trabalho.

A pontuação para este item foi calculada sobre a média das avaliações dos dois momentos da pesquisa de egressos.

Gráfico de Atendimento de Expectativas de Egressos (%)

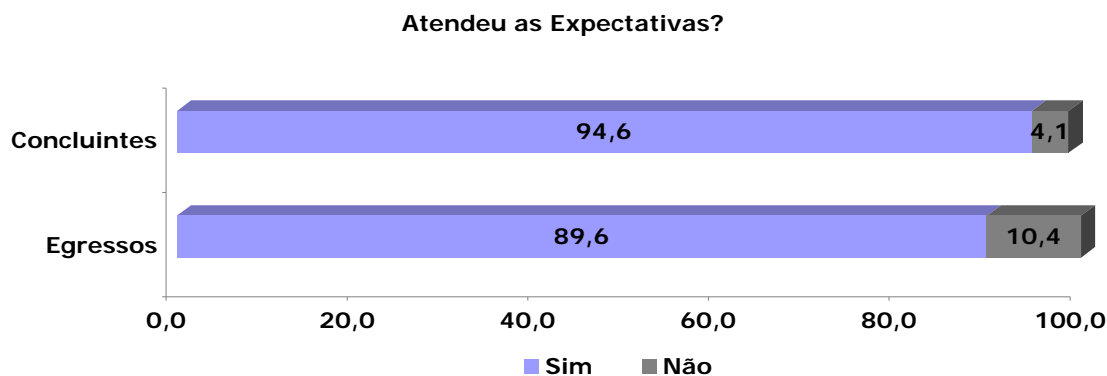

A diferença para 100% corresponde aos que não responderam.

Instrumentos de Pesquisa

Questionário de Alunos - Técnico

A - Dados Pessoais

1 Módulo						
1	Primeiro					41,9
2	Segundo					31,2
3	Teceiro					26,9
4	Quarto					0,0
2 Turno						
1	Manhã					8,7
2	Tarde					36,1
3	Noturno					55,1
3 Sexo						
1	Femino					96,8
2	Masculino					2,8
4 Idade	até 15	16 a 18	19 a 21	22 a 25	26 a 30	mais de 30
	1,4	48,7	21,2	12,9	7,2	5,9
5 A qual categoria (cor ou raça), definida pelo IBGE, você pertence						
1	Branca					58,6
2	Negra					9,2
3	Parda					29,7
4	Amarela					1,5
5	Indígena					0,5
6 Tem o 2º Grau ou Médio completo						
1	Sim					67,1
2	Não					32,7
7 Na sua vida escolar, você estudou						
1	Integralmente em escola pública (Federal, Estadual ou Municipal)					82,3
2	Integralmente em escola particular (incluindo Senai e Sesi)					2,7
3	Maior parte em escola pública					10,4
4	Maior parte em escola particular					4,5
8 Atualmente você trabalha						
1	não					58,2
2	sim, na área do curso					18,5
3	sim (fora da área do curso)					22,6

B - Conte sobre suas escolhas

Escolhi esta escola porque:		Sim, influenciou	Não influenciou
9	é uma boa escola	94,4	4,8
10	é a mais próxima de minha residência ou emprego	34,6	64,1
11	tinha o curso que eu queria	80,7	18,4
12	foi indicada por conhecidos	68,1	30,8
13	é gratuita	91,3	7,7
14	os meus pais aconselharam	50,3	48,4
Escolhi este curso porque:			
15	tenho algum conhecimento da área e gosto do curso	59,2	39,5
16	possibilita maiores oportunidades de emprego	89,2	10,0
17	pretendo me profissionalizar	78,8	20,0
18	pretendo exercer a profissão de técnico	72,7	26,2
19	pretendo prosseguir estudos na área	57,2	41,5
20	trabalho na área	20,3	78,4
21	freqüento o ensino médio nesta escola	6,7	91,7
22	é reconhecido como um bom curso	88,0	10,9

C - Conte sobre a avaliação

Esta Etec foi avaliada em 2008. Você:		sim, integralmente	parcialmente	não	não sei sou no vo na escola
23	ficou sabendo dos resultados	17,6	19,2	50,7	12,2
24	percebeu melhorias	17,8	28,5	16,5	36,4

D - Conte sobre sua escola

D.1 Avalie a sua escola quanto a:		muito bom	bom	regular	ruim
25	salas de aula (estado das carteiras, iluminação, ventilação, quadros...)	31,6	44,5	19,0	4,5
26	higiene e limpeza da escola em geral (banheiros, salas, pátios...)	31,2	38,7	22,6	7,2
27	biblioteca (empréstimos, acesso, local, atendimento...)	29,2	44,3	17,9	6,5
28	laboratórios e oficinas quanto à salubridade, atualização, quantidade, qualidade..	23,1	47,2	22,1	6,8
29	respeito aos direitos e deveres dos alunos	38,0	47,9	11,7	2,0
30	informações e participação da escola em eventos externos (feiras, exposições...)	29,9	42,3	21,3	6,0
31	eventos abertos à comunidade organizados pela escola	18,6	38,5	31,7	10,4
32	atendimento dos funcionários (presteza, atenção, cordialidade...)	29,8	45,5	20,1	4,2
33	atendimento da secretaria (rapidez, cordialidade, atenção...)	25,9	42,0	24,0	7,9
34	informações sobre as atividades da APM e/ou Cooperativa	16,0	39,3	32,5	11,9
35	prestação de contas da APM e/ou Cooperativa	16,0	38,7	32,2	12,5
36	oferecimento de oportunidades de estágios	34,9	38,8	19,0	6,7
37	informações sobre promoção, retenção, recuperação, rematricula, progressão parcial...	30,7	47,8	18,9	2,2
38	oferecimento e acesso à participação em atividades extracurriculares	32,2	42,7	20,8	3,5
39	participação de representantes de alunos nos Conselhos, APM e/ou Cooperativa	23,2	44,3	25,4	6,7
40	apoio à organização do Grêmio Estudantil e/ou Comitês	10,5	32,2	36,9	19,0
41	existência e conservação de extintores de incêndio	25,3	38,3	23,3	12,1
42	informações sobre desocupação de dependência em caso de incêndio	13,6	24,8	29,6	30,8
43	condições de segurança física dos alunos dentro da escola	27,4	43,3	21,6	7,3
44	condições de segurança nas aulas práticas	27,1	47,5	18,3	5,9
D.2 Avalie a sua atuação e interesse em relação a:		muito bom	bom	regular	ruim
45	participação, desempenho e cooperação em sala de aula	34,5	54,0	10,1	1,0
46	APM e/ou Cooperativa	11,9	34,3	38,2	14,7
47	trazer material necessário para as aulas	49,2	41,4	8,3	0,9
48	preservação do patrimônio	64,9	28,0	5,8	1,0
49	dedicação e estudo fora da sala de aula	27,7	49,4	20,4	2,2
50	respeito às normas	56,2	37,1	5,8	0,6
51	projetos (responsabilidade e compromisso com a equipe)	50,6	39,8	8,4	1,1

E - Conte sobre seus relacionamentos

Avalie o seu relacionamento com:		muito bom	bom	regular	ruim
52	professores	50,3	43,3	5,7	0,6
53	funcionários	38,4	46,2	13,8	1,3
54	direção	34,9	45,8	16,2	2,9
55	colegas	61,8	31,7	5,6	0,6

F - Conte sobre seu curso

F.1 Avalie seu curso quanto a:		muito bom	bom	regular	ruim
56	adequação dos equipamentos em relação ao desenvolvimento dos conteúdos	28,1	48,8	19,3	3,4
57	conhecimentos adquiridos	44,6	46,3	8,0	0,9
58	conteúdo ensinado e sua relação com o trabalho	43,1	45,8	9,3	1,0
59	atualização dos conteúdos ensinados	42,6	44,5	11,7	0,8
60	conhecimento que os professores têm das disciplinas que lecionam	55,1	35,7	7,8	1,1
61	projetos interdisciplinares (desenvolvidos por diferentes disciplinas)	23,8	44,9	24,2	6,4
62	qualidade das aulas teóricas	38,3	47,7	12,1	1,8
63	qualidade das aulas práticas	33,8	42,3	17,0	6,6
F.2 Durante o curso estão sendo oferecidas informações ou atividades relacionadas com:		sempre	muitas	poucas	nunca
			vezes	vezes	
64	consciência ambiental (preservação do ambiente, uso racional da água, luz, papéis, reciclagem geral...)	16,0	26,9	44,8	11,9
65	ética profissional, responsabilidade e cidadania	56,2	35,4	7,4	0,9
66	desenvolvimento da comunicação oral e escrita	51,0	38,0	9,8	1,0
67	gestão (organização, liderança, administração...)	49,5	36,6	12,3	1,2
68	habilidade na utilização de equipamentos, máquinas e ferramentas	19,4	32,3	35,6	12,1
69	noções sobre CIPA e Segurança e Medicina do Trabalho	9,0	16,8	35,7	38,0

G - Conte sobre o que acontece nas aulas

Durante as aulas, de modo geral, você percebe que os professores:		sempre	muitas	poucas	nunca
		vezes	vezes	vezes	
70	promovem atividades que incentivam o desenvolvimento de hábitos de higiene e segurança	17,1	30,7	41,6	10,2
71	utilizam recursos audiovisuais (vídeo, música, jornais, transparências...)	40,0	40,7	18,0	1,1
72	atendem a todos os alunos sem discriminação	63,5	27,5	7,1	1,8
73	incentivam a participação em atividades externas (feiras, exposições, visitas...)	40,1	34,6	22,3	2,8
74	apresentam os critérios de avaliação	47,3	37,7	13,7	1,1
75	procuram aproveitar os conhecimentos e habilidades que os alunos já têm	29,1	45,3	22,5	2,9
76	permitem que os alunos proponham outras formas para os mesmos resultados	26,1	43,4	26,1	4,1
77	tratam os assuntos com objetividade e clareza	36,5	50,1	12,4	0,8
78	procuram estimular o raciocínio dos alunos	38,8	46,4	13,4	1,2
79	demonstram ter preparado suas aulas	45,0	42,4	11,3	1,1
80	estimulam o trabalho em grupo e espírito de cooperação	52,1	38,1	8,9	0,7
81	relacionam os conhecimentos ministrados com outras áreas	27,5	47,0	23,0	2,3
82	mantêm a atenção da classe	26,6	53,4	18,8	1,0
83	analizam as provas e comentam os resultados e oferecem atividades de recuperação	36,1	37,8	21,4	4,4
Avalie a situação dos professores quanto a:		muito bom	bom	regular	ruim
84	frequência (assiduidade às aulas)	59,5	33,9	5,5	0,6
85	pontualidade (cumprir o horário)	47,1	40,1	10,8	1,3
86	apresentação da programação dos conteúdos das disciplinas do módulo	44,0	44,3	10,3	0,9
87	cumprimento da programação apresentada	38,2	46,3	12,8	2,1

H - Avaliação geral do curso

		Plena- mente	Satis- fato- ria- mente	Com algumas restric- ções	Com muitas restric- ções
88	o curso está atendendo ao que esperava	28,9	40,4	25,4	5,0
89	está satisfeito com o curso	34,7	38,4	21,8	4,6
90	a organização e conteúdos estão preparando para o desempenho profissional (postura e apresentação)	46,4	37,3	13,3	2,9

I - Desempenho pedagógico

I.1	Sobre as disciplinas que você cursa ou já cursou, cite aquelas onde ocorre/ocorreu maior aprendizagem.	91
1ª		
2ª		
3ª		
I.2	Sobre as disciplinas que você cursa ou já cursou, indique as que encontra / encontrou dificuldade	92
1ª		
2ª		
3ª		

Sobre as disciplinas (1ª, 2ª e 3ª) indique o motivo. Tenho dificuldade porque:		
93	não gosto da disciplina	9,4
94	exige muito tempo de estudo	8,9
95	não tenho base suficiente	14,5
96	falta clareza nas exposições do professor	16,7
97	julgo que o conteúdo não é importante para minha formação profissional	3,2
98	falta preparo nas aulas	10,3
99	não há relação entre o que é ensinado e a prática profissional	5,6
100	falta motivação ao professor	9,8
101	exige muito trabalho extraclasse	5,8
102	o que o professor cobra não coincide com o que foi ensinado	6,1
103	o professor é especialista em outra área	2,9
104	há pouco equipamento para muitos alunos	4,1
105	há equipamentos que não funcionam	2,8