

Centro Paula Souza
Competência em educação pública profissional

Área de Avaliação Institucional

Relatório de Avaliação de Curso

Etec / 2009

Administração

SAI / Etec - 2009

11º RELATÓRIO DE AVALIAÇÃO DE CURSOS

Administração

Área de Avaliação Institucional

**Padrões de Desempenho: Indicadores,
Análise, Pontuação e Classificação
Roberta Froncillo**

Área Responsável:

**Roberta Froncillo
José Celso P. Pozzobon
Eunice Alves Dias
Vanda Lopes Silva
Gláucia Regina M. Martins
Amanda Aparecida de Moraes
Gustavo Prates Dantas
Sergio Luiz Alves Junior**



Agradecimentos

- **José Reginaldo Prandi**
Professor Titular do Departamento de Sociologia – USP
- Orientação quanto à pesquisa
- **Aplicadores da Pesquisa**
Alunos monitores e responsáveis pelo SAI nas Etecs
Aplicadores externos
- Orientação, controle e aplicação dos instrumentos de pesquisa
- **Grupo de Trabalho SAI/Etec (2004)**

Ana Maria Curral - Americana
Mario de Campos Sauvidio - Campinas
Aparecida Damergian Bobotis - São Bernardo do Campo
Apolário Fernandes dos Santos - São Caetano do Sul
Neide M. F. Marques - São Caetano do Sul
Pedro Celestino - São Paulo
Ricardo Dias - São Paulo
Sueli Câmara Arantes - Santo André
Elen Ramos Lima Sorrilha - Sorocaba
Nelson Sorrilha - Sorocaba
Carlos Augusto de Maio - São Paulo
Célia R. P. Souza Gabriel - Taquaritinga
Geraldo José Sant'Anna - Taquaritinga
Valmir Hilário Pureza - Taquaritinga
Ademilde T. M. Marques - Araras
Abelardo Elias Brazil - Araras
Rita de Cássia Agnelli - Araras
Adriana Ferreira Barbosa - Osvaldo Cruz
Cláudia M. S. Arcain - Andradina
Wanda Cintra De Grandi - Igarapava
Mirtes Brochado Falcone - Paraguaçu Paulista
Orleide Aparecida Alves Ferreira - Campinas
Ronaldo Ramalho Malta - Cachoeira Paulista
Maria Lúcia C. Pereira - São Paulo
Marylda M. da Silva - Franca
José Roberto de Freitas Bueno - Espírito Santo do Pinhal
Nicole Henri Lomba - Espírito Santo do Pinhal
Fábiola P. C. Pascuini - Espírito Santo do Pinhal

Carlos Antônio dos Santos - Botucatu
Ana Lúcia Soares Prestes - Itapetininga
Cleusa M. O. Pereira - Adamantina
Ilca Vanessa Bueno Bacci - Adamantina
Teresinha S. Finguerut - Piracicaba
Giulliana Panzer Sobral - São Simão
Maria Paula Rosa - São Simão
Francisco José Conti Andrade - São Simão
Paulo Sergio de Souza - Rancharia
Paulo Ney Jansen Branco - Rancharia
Sonia Santos Espindola - São Paulo
Lúcia Maria de Fátima G. Pinto - Rio das Pedras
Rosemary Azevedo Zinani - São Paulo
Helena Yukico I Misawa - São Paulo
Magda Barbosa dos Santos Rodrigues - Franca
Márcia R. O. Poletine - Quatá
Rosemeire Grigoletto - Caçapava
Luiz Roberto de Oliveira - São Paulo
Maria Helena de Souza - Iguape
João Erasmo B. da Silva - Jaú
Osmar Martins Floret Júnior - Jaú
Sônia M. V. Ribeiro de Souza - Vera Cruz
Antonio Carlos O. Oliveira - Vera Cruz
Ana Maria Mancera da Silva Barbosa Lima - Garça
Maria Elisabete F. Zanqueta - São Joaquim da Barra
Maria Aparecida J. Zampieri - São José do Rio Preto
Rosemari Melazi de Oliveira - São José do Rio Preto
José Angelo Bortoloto - Centro Tecnológico da Zona Leste

- Reformulação dos questionários e análise / valoração relativa dos indicadores do SAI

- **Etecs**
- Sugestões e colaboração
- **FAT** – Fundação de Apoio à Tecnologia
- Colaboração e apoio
- **DAS** – Departamento de Administração da Sede
- Colaboração e apoio
- **Núcleo de Almoxarifado**
- Colaboração
- **DI** – Divisão de Informática
- Apoio técnico

SAI /Etec-2009**Sistema de Avaliação Institucional****11º Relatório de Avaliação de Curso****Índice**

Assunto/Item	Nº/Item
Distribuição do curso pelo Estado	4
Caracterização da população pesquisada	5
Motivos de escolha - Expectativas atendidas	7
Principais índices e taxas Relação Candidato/vaga Índices de Produtividade e Perda Taxa concluinte/curso Produtividade do curso	8
Avaliação dos indicadores de Processo	9
Aprendizagem dos componentes curriculares	10
Sugestões, reivindicações e críticas para melhoria do ensino	11
Egressos	12
Instrumentos de Pesquisa	17

Avaliação do

Curso

Administração

SAI / ETEC – 2009

A avaliação do curso **Administração** foi apurada através da pesquisa SAI / ETEC, realizada em setembro de 2009, envolvendo alunos, egressos e dados de desempenho escolar de todas as ETECs que ofereceram o curso. A pesquisa refere-se aos dados de:

15.159 Alunos Matriculados

11.539 Alunos Pesquisados

1.091 Egressos

Área de Avaliação Institucional
Janeiro/2010

Distribuição do Curso pelo Estado

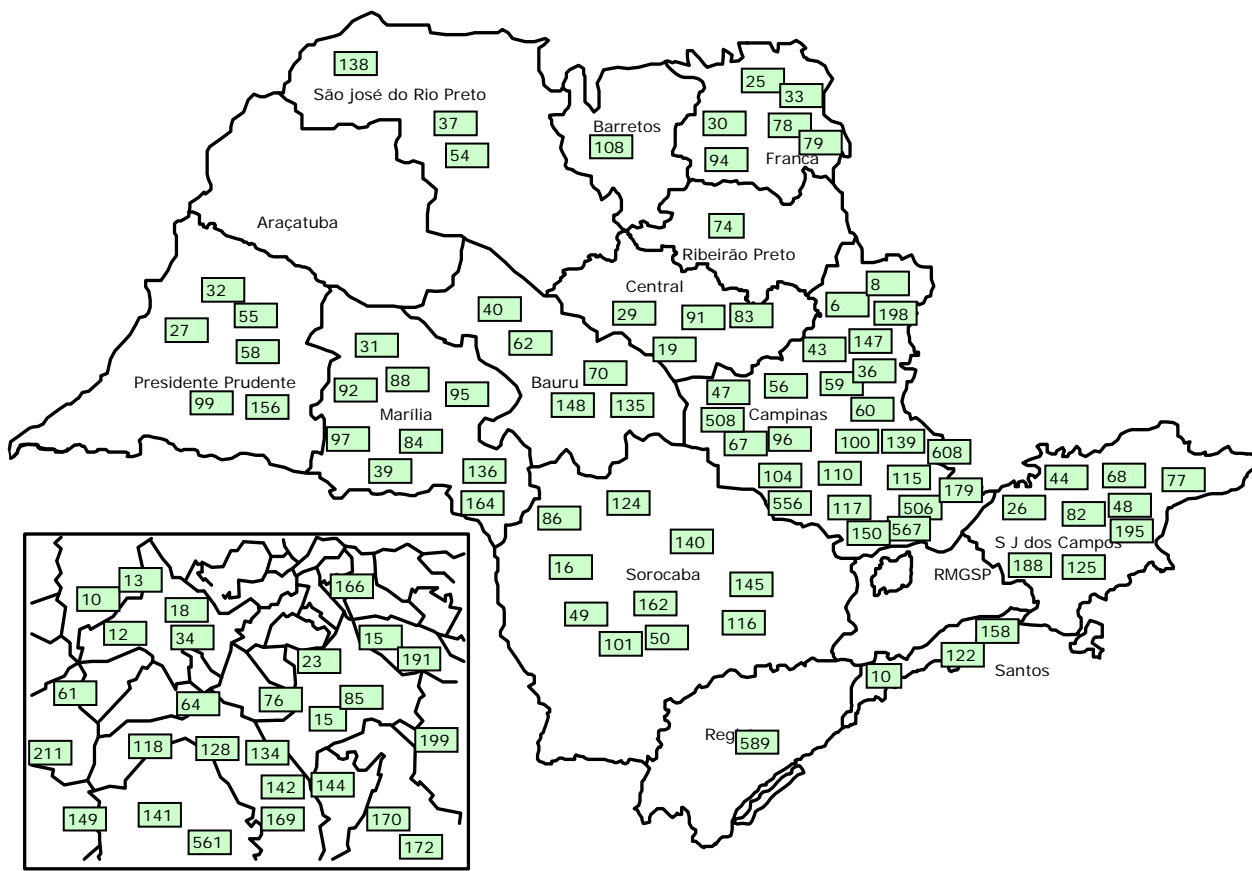

RM • Região Metropolitana de São Paulo

A distribuição do curso pelo estado é apresentada agrupando as Etecs pelas diferentes regiões administrativas.

A apresentação da síntese das principais dimensões da avaliação deste curso, permite visualizar a incidência dos diferentes desempenhos. Esses desempenhos podem estar associados à questões regionais, de infra-estrutura ou de gestão. A análise que deve ser feita, contribuirá para ordenar e redefinir critérios e ações a serem adotadas na determinação de metas em busca da melhoria do atendimento do ensino profissional. Em algumas situações, houve ausência de dados em um dos segmentos, por mudanças no oferecimento do curso.

Quadro de Etecs que oferecem o curso

Código	Etec	Município	Região Administrativa	Nº de Alunos	Nº de Egressos
006	Polivalente de Americana	Americana	CAM	222	30
008	Vasco Antonio Venchiarutti	Jundiá	CAM	77	0
010	Lauro Gomes	São Bernardo do C	GSP	324	34
012	Prof. Camargo Aranha	São Paulo	GSP	262	28
013	Getúlio Vargas	São Paulo	GSP	83	0
015	Presidente Vargas	Mogi das Cruzes	GSP	150	18
016	Fernando Prestes	Sorocaba	SO	140	28
018	de São Paulo	São Paulo	GSP	141	4
019	Dr. Adail Nunes da Silva	Taquaritinga	CEN	84	0
023	Albert Einstein	São Paulo	GSP	158	16
025	Prof. Alcídio de Souza Prado	Orlândia	FR	72	7
026	Prof. Alfredo de Barros Santos	Guaratinguetá	SJC	251	11

027	Amim Jundi	Oswaldo Cruz	PP	44	0
029	Prof ^a . Anna de Oliveira Ferraz	Araraquara	CEN	124	11
030	Antônio de Pádua Cardoso	Batatais	FR	97	12
031	Antônio Devisate	Marília	MA	87	17
032	Prof. Dr. Antonio Eufrásio de Toledo	Presidente Prudente	PP	116	0
033	Antônio Junqueira da Veiga	Igarapava	FR	23	0
034	Prof. Aprígio Gonzaga	São Paulo	GSP	185	14
036	Prof. Armando Bayeux da Silva	Rio Claro	CAM	98	10
037	Frei Arnaldo Maria de Itaporanga	Votuporanga	SJRP	32	6
039	Augusto Tortolero Araújo	Paraguaçu Paulista	MA	20	0
040	Comendador João Rays	Barra Bonita	BA	56	5
043	Bento Quirino	Campinas	CAM	208	18
044	de Cachoeira Paulista	Cachoeira Paulista	SJC	85	10
047	Dr. Carolino da Motta e Silva	Espírito Santo do Pi	CAM	46	1
048	Cônego José Bento	Jacareí	SJC	80	0
049	Dr. Dario Pacheco Pedroso	Taquarivaí	SO	50	3
050	Dr. Demétrio Azevedo Júnior	Itapeva	SO	44	0
054	Elias Nechar	Catanduva	SJRP	127	24
055	Prof. Eudécio Luiz Vicente	Adamantina	PP	61	8
056	Cel. Fernando Febeliano da Costa	Piracicaba	CAM	92	15
058	Deputado Francisco Franco	Rancharia	PP	24	5
059	Dr. Francisco Nogueira de Lima	Casa Branca	CAM	104	8
060	Francisco Garcia	Mococa	CAM	91	16
061	Guaracy Silveira	São Paulo	GSP	268	26
062	Prof ^a . Helcy Moreira Martins Aguiar	Cafelândia	BA	45	18
064	Prof. Horácio Augusto da Silveira	São Paulo	GSP	214	25
067	João Belarmino	Amparo	CAM	74	9
068	João Gomes de Araújo	Pindamonhangaba	SJC	133	8
070	Joaquim Ferreira do Amaral	Jaú	BA	72	7
074	José Martimiano da Silva	Ribeirão Preto	RP	168	35
076	José Rocha Mendes	São Paulo	GSP	148	15
077	Prof. José Sant'Ana de Castro	Cruzeiro	SJC	99	5
078	Dr. Júlio Cardoso	Franca	FR	134	11
079	Laurindo Alves de Queiroz	Miguelópolis	FR	53	0
082	Machado de Assis	Caçapava	SJC	111	17
083	Manoel dos Reis Araújo	Santa Rita do Passa Qi	CEN	36	0
084	Orlando Quagliato	Santa Cruz do Rio F	MA	31	0
085	Martin Luther King	São Paulo	GSP	181	40
086	Martinho Di Ciero	Itu	SO	20	0
088	Monsenhor Antônio Magliano	Garça	MA	28	17
091	Paulino Botelho	São Carlos	CEN	119	22
092	Paulo Guerreiro Franco	Vera Cruz	MA	27	0
094	Pedro Badran	São Joaquim da Bar	FR	78	6
095	Pedro D'Arcádia Neto	Assis	MA	91	30
096	Pedro Ferreira Alves	Mogi Mirim	CAM	63	8
097	Prof. Pedro Leme Brisolla Sobrinho	Ipaussu	MA	49	7
099	de Presidente Venceslau	Presidente Vencesla	PP	82	12
100	Rosa Perrone Scavone	Itatiba	CAM	77	14
101	Sales Gomes	Tatuí	SO	182	0
104	Trajano Camargo	Limeira	CAM	137	22
107	Adolpho Berezin	Mongaguá	ST	43	5
108	Coronel Raphael Brandão	Barretos	BR	48	15
110	Deputado Salim Sedeh	Leme	CAM	107	14
211	Zona Leste	Santana de Parnaib	GSP	234	9
115	de Hortolândia	Hortolândia	CAM	163	10
116	de São Roque	São Roque	SO	87	0
117	Prof. Dr. José Dagnoni	Santa Bárbara D'Oeste	CAM	74	12
118	de Guaianases	São Paulo	GSP	170	28
122	Dona Escolástica Rosa	Santos	ST	219	32
124	Dr. Celso Charuri	Capão Bonito	SO	145	14

125	Dr. Geraldo José Rodrigues Alckmin	Taubaté	SJC	130	7
128	de Mauá	Mauá	GSP	97	12
134	da Zona Sul	São Paulo	GSP	132	19
135	Rodrigues de Abreu	Bauru	BA	55	0
136	Prof. Massuyuki Kawano	Tupã	MA	174	0
138	de Fernandópolis	Fernandópolis	SJRP	61	18
139	Tenente Aviador Gustavo Klug	Pirassununga	CAM	86	14
140	Prof ^a . Terezinha Monteiro dos Santos	Taquarituba	SO	77	14
141	de Ribeirão Pires	Ribeirão Pires	GSP	97	0
142	Dr. Emílio Hernandez Aguilar	Franco da Rocha	GSP	180	18
144	de Carapicuíba	Carapicuíba	GSP	209	24
145	de Avaré	Avaré	SO	104	10
147	Prof. Carmine Biagio Tundisi	Atibaia	CAM	78	0
148	de Lins	Lins	BA	82	8
149	de Osasco	Osasco	GSP	216	30
150	de São José do Rio Pardo	São José do Rio Pardo	CAM	115	0
156	de Teodoro Sampaio	Teodoro Sampaio	PP	44	0
158	de Itanhaém	Itanhaém	ST	71	0
159	Parque da Juventude	São Paulo	GSP	76	0
162	Waldyr Duron Júnior	Piraju	SO	66	8
164	Prof. Mário Antônio Verza	Palmital	MA	50	0
166	de Diadema	Diadema	GSP	160	20
169	de Itaquera	Itaquera	GSP	153	0
170	Ferraz de Vasconcelos	Ferraz de Vasconcelos	GSP	143	0
172	de Sapopemba	São Paulo	GSP	123	0
179	Vargem Grande do Sul	Vargem Grande do Sul	CAM	38	0
188	de São Sebastião	São Sebastião	SJC	55	0
191	Gino Rezaghi	Cajamar	GSP	143	0
195	de São José dos Campos	São José dos Campos	SJC	153	0
198	de Monte Mor	Monte Mor	CAM	47	0
199	de Cidade Tiradentes	São Paulo	GSP	59	0
506	Extensão Nova Odessa	Nova Odessa	CAM	50	9
508	Extensão Itupeva	Itupeva	CAM	79	0
556	Extensão Capivari	Capivari	CAM	42	0
561	Extensão Sumarezinho	São Paulo	GSP	55	0
567	de Itapira	Itapira	CAM	89	0
589	Extensão Registro	Registro	RE	55	0
608	Extensão Louveira	Louveira	CAM	29	0

11541

1063

Caracterização e Universo Pesquisado*

Caracterização dos Alunos

100% = 15.159
(todos os módulos)

11.539 pesquisados

76,1 %

Gênero %	Homens	32,5
	Mulheres	67,3
Faixa Etária % (*)	Até 15 anos	2,1
	16 a 18 anos	47,3
	19 a 21 anos	19,3
	22 a 25 anos	12,1
	26 a 30 anos	8,2
	Mais de 31 anos	8,5
	Não responderam	2,4
Situação de Trabalho %	Não trabalham	56,8
	Trabalhavam na área	18,3
	Trabalhavam fora da área	24,4
	Não responderam	0,5
Escolaridade %	Ensino médio completo	64,3
	Cursando o médio	35,4
Vida Escolar dos alunos %	Integralmente em escola pública	77,2
	Integralmente em escola particular	4,4
	Maior parte em escola pública	11,1
	Maior parte em escola particular	7,1
Categoria (segundo IBGE%)	Branca	62,8
	Preta	8,9
	Parda	25,7
	Amarela	1,8
	Indígena	0,5
	Cor não declarada	0,3

(*) Detalhamento sobre faixas etárias pode ser consultado junto a Área de Avaliação Institucional

Caracterização dos Egressos de Curso

Técnicos formados em julho e dezembro de 2007

Egressos cadastrados: 4.603

Egressos cadastrados localizados: 4.494

Egressos pesquisados: 1091

% de egressos pesquisados sobre o número de localizados: 24,3

Gênero %	Homens	34,1
	Mulheres	65,9
Escolaridade %	Continuam estudando	64,9
	Estudam na área (Graduação ou atualização)	22,8
	Não estudam	34,6
	Não responderam	0,5
Situação de Trabalho %	Trabalhadores	74,5
	Destes:	
	Trabalham na área	39,8
	Trabalham fora da área	34,7
	Desempregados	25,3
Remuneração (em salários mínimos)	Até 1 salário mínimo	12,4
	Mais de 1 até 3 salários mínimos	74,9
	Mais de 3 até 6 salários mínimos	10,3
	Mais de 6 até 8 salários mínimos	1,4
	Mais de 8 até 10 salários mínimos	1,0
	Mais de 10m salários mínimos	0,0

Motivos de Escolha

Motivos de Escolha das Etecs

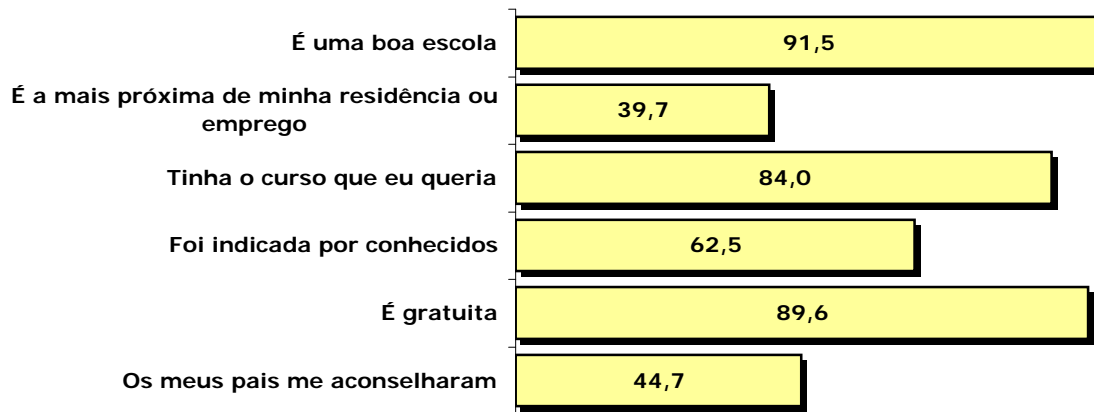

Motivos de Escolha do Curso

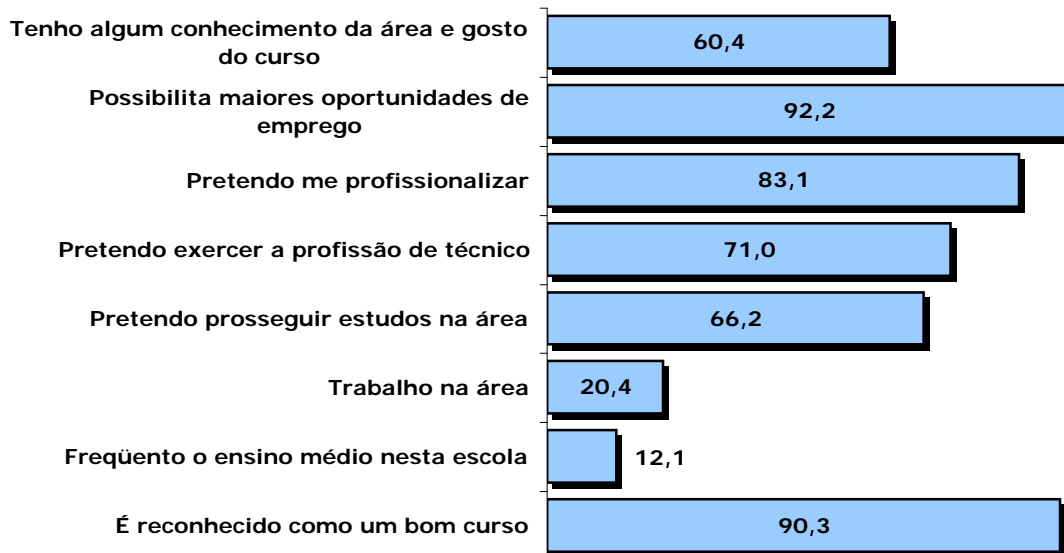

Expectativas Atendidas

Alunos

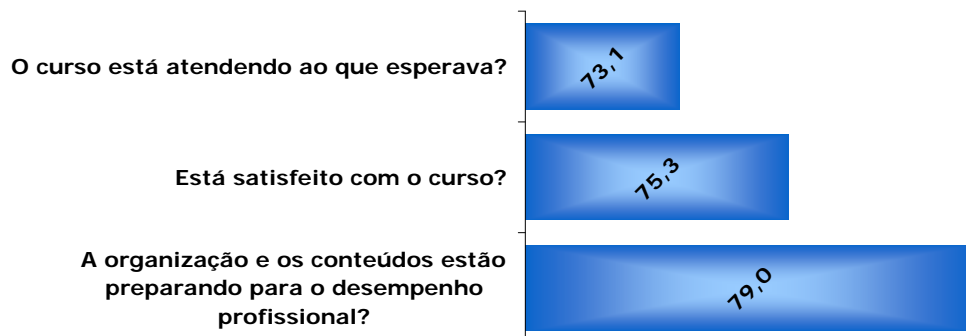

Egressos

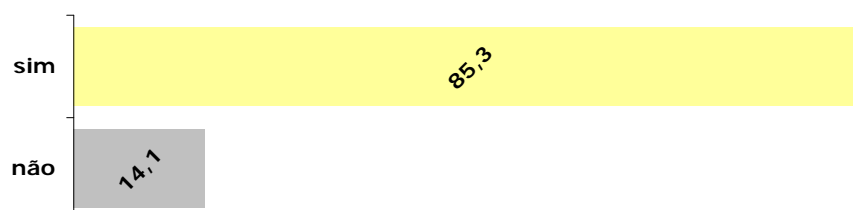

Principais Índices e Taxas

Relação Candidato / Vaga
(Nº de Inscritos por Vaga)

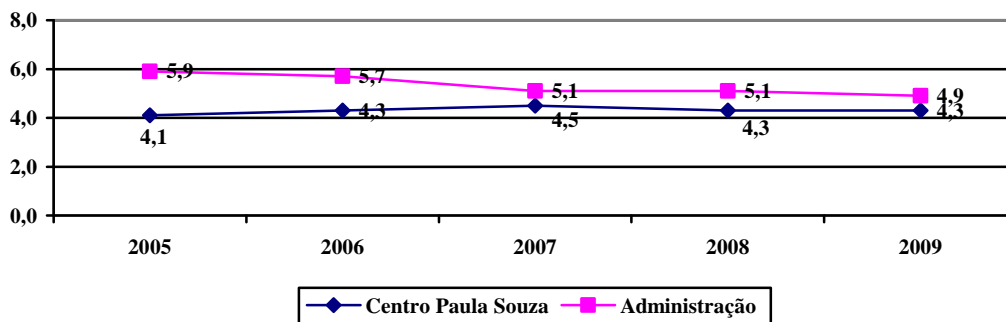

Índice de Produtividade e Perda Semestral
(% de Alunos que conseguem concluir o semestre)

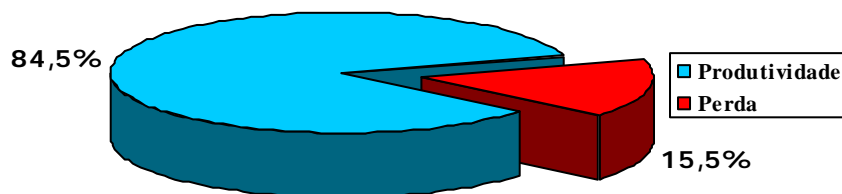

Taxa Concluinte Curso
(Nº de matrículas necessárias para formar um Técnico)

TC/C média - 1,53

Produtividade do Curso
65,4 dos que iniciaram o curso conseguiram concluí-lo
Base de cálculo 9532 alunos

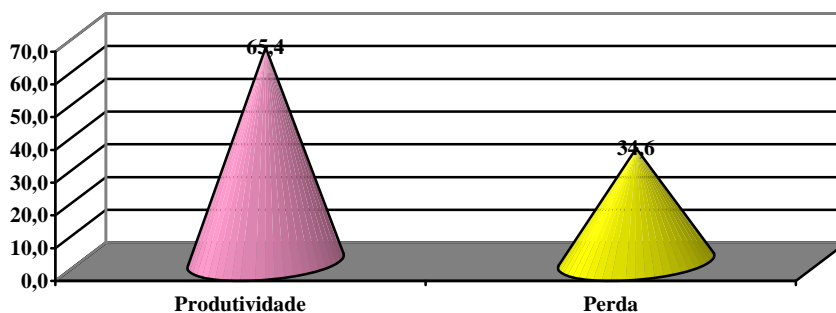

Avaliação dos Indicadores de Processo

Os resultados deste curso expressam as porcentagens obtidas sobre o máximo possível, ou seja o ideal. O ideal é representado pelo atendimento das aspirações e satisfação com o ensino profissional oferecido, avaliado por todos os alunos das Etecs que oferecem este curso. Os resultados indicam, em percentual, as avaliações "muito bom" e "bom", dadas pelos alunos para os itens pesquisados, que refletem as ações desenvolvidas para a obtenção dos resultados educacionais propostos.

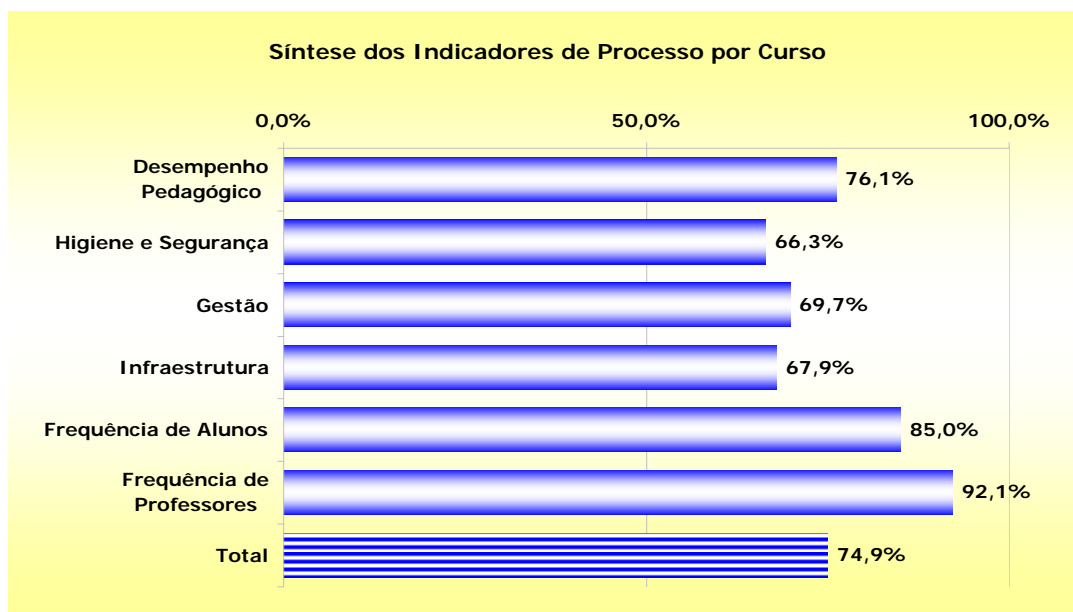

Número das questões usadas para cálculo dos indicadores de Processo

Alunos

Indicadores	Número das Questões
Desempenho Pedagógico	45; 47; 49; 51; 56 a 83; 86 e 87
Higiene e Segurança	26; 41 a 44; 48; 50; 64; 69 e 70
Gestão	29 a 40; 46; 48; 50; 52 a 55
Infraestrutura	25 a 28; 32; 34; 41 a 44; 60 e 64
Frequência de Professores	84 e 85

A frequência das questões utilizadas no processo está especificada no questionário de alunos, ao final deste relatório.

Aprendizagem dos Componentes Curriculares

Número de Alunos com Dificuldades 84,9%
Base de Cálculo 11539 alunos

Motivos de dificuldades na aprendizagem dos componentes curriculares	%
1. Não gosto da disciplina	9,7
2. Exige muito tempo de estudo	8,2
3. Não tenho base suficiente	12,8
4. Faltou clareza nas exposições dos professores	18,5
*5. Não julgo o conteúdo importante para minha formação / formação profissional	3,2
6. Faltou preparo das aulas	10,9
*7. Não há relação entre o que é ensinado e o mundo atual / prática profissional	5,6
8. Falta motivação ao professor	10,1
9. Exige muito trabalho extraclasse	5,3
10. O que o professor "cobra" não coincide com o que foi ensinado	6,1
11. Bibliografia indicada pelo professor não é adequada	3,6
12. Pouco equipamento para muitos alunos	3,4
13. Os equipamentos não funcionam	2,6

* Médio / Técnico

Dificuldades com Componentes Curriculares

Os alunos deste curso afirmam ter dificuldades, principalmente na aprendizagem de **Processos de Operações Contábeis, Gestão Empresarial I, Métodos Quantitativos Aplicados à Administração, Sistemas Econômicos, Gestão Ambiental.**

Mais Importantes

Os egressos, quando houver, apontaram, como sendo de maior importância para a formação do técnico, os seguintes componentes curriculares:

Administração de Recursos Humanos

Contabilidade

Ciclo Financeiro e Contábil

Matemática Financeira

Administração Financeira

Sugestões, Reivindicações e Críticas para Melhoria do Ensino

No final do instrumento de pesquisa dos alunos, há espaço para que estes possam se manifestar espontaneamente. Dessas manifestações passaremos a relacionar as sugestões, críticas e/ou reivindicações, apontando a incidência de cada item, por curso, como um todo.

Manifestações para melhoria do curso	Incidência
Organizar o horário do curso evitando que uma mesma disciplina tenha muitas aulas seguidas no mesmo dia (intervalo maior) não ter aula aos sábados	50
Apostilar o curso	93
Assiduidade e pontualidade dos professores	58
Aulas mais dinâmicas, bem preparadas, motivadoras e voltadas para o mercado de trabalho	1.030
Mais e melhores aulas práticas	1.493
Melhorar e adequar a didática das disciplinas	415
Aumentar a duração dos cursos ou mais aulas no dia	89
Aumentar o uso da INTERNET, com mais equipamentos e para fins didáticos	94
Capacitação e atualização dos docentes	183
Contratar professores especialistas da área ou mais capacitados	376
Contratar professores substitutos	50
Trocar alguns professores	247
Criação de laboratórios e ambientes específicos para o curso	242
Diminuir a carga horária das disciplinas que não são diretamente ligadas aos cursos	91
Integração entre os professores para que as disciplinas possam estar mais relacionadas	27
Intensificar o contato com o mercado de trabalho, seja para definir o campo profissional e o conteúdo dos componentes curriculares	85
Mais facilidade para obtenção do estágio	168
Mais compreensão, atenção e motivação por parte dos professores	575
Mais divulgação do curso	11
Mais incentivo por parte da Direção	33
Melhorar a Coordenação	82
Melhorar os laboratórios e/ou ambientes para atividades práticas	215
Aumentar o número de equipamentos, máquinas e material de consumo	471
O curso deveria ter estágio	62
Professores que respeitem os alunos	83
Promover atividades extra classe (Feiras, visitas, eventos, palestras, cursos extracurriculares etc)	992
Que um mesmo professor não dê muitas disciplinas no mesmo curso	20
Rever a grade curricular com relação à carga horária das disciplinas técnicas (Seqüência, aumento, redução e substituição)	312
Utilizar e repor material didático de qualidade	142
Utilizar mais recursos audiovisuais	109
Ampliar o número de vagas oferecidas (incluindo noturno)	19
O curso é muito bom	287
Assistência a alunos com dificuldades de aprendizagem (Plantão de dúvidas)	48
Manter a disciplina e aumentar o interesse dos alunos	111
Rever o sistema de avaliação	43
Mais compreensão e atenção ou atuação por parte da direção	127
Atualização de conteúdos	44

Quadro amostral de Egressos - Concluintes de julho e dezembro de 2007
Pesquisa SAIE - 2009

Cadastrados	Não encontrados	Localizados	Pesquisados	% sobre cadastrados	% sobre localizados
4603	109	4494	1091	23,7	24,3

Situação de Trabalho

A "situação de trabalho" apresentou os resultados abaixo, considerando-se sempre os **mesmos sujeitos**, após um ano de formatura:

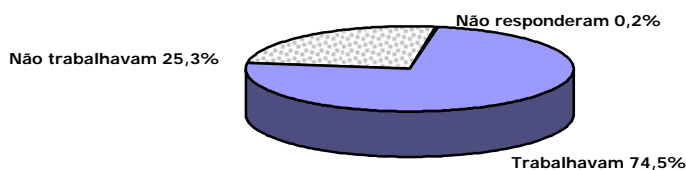

O gráfico a seguir indica comparativamente o percentual de concluintes e técnicos e sua situação de trabalho em relação à área do curso realizado.

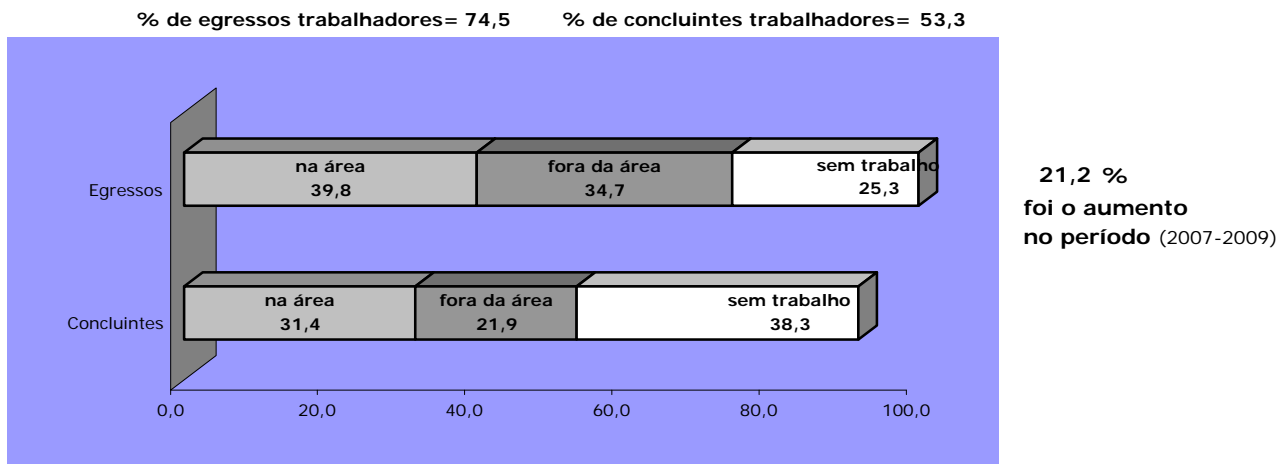

A diferença para 100% corresponde aos que não responderam.

O índice de empregabilidade dos egressos dos cursos técnicos do Centro Paula Souza foi de 73,7%.

Ingresso e Permanência no mercado de trabalho

Em relação ao emprego, após um ano de conclusão de curso, os dados do gráfico abaixo permitem avaliar a eficácia dos cursos quanto à inserção ou permanência dos técnicos no mercado de trabalho.

Oportunidades de Emprego (%)

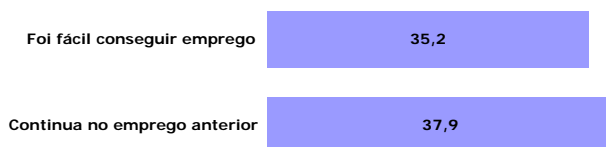

Dificuldades no Desempenho Profissional (%)

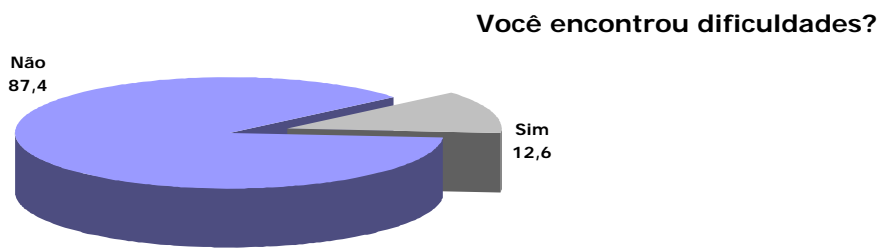

As causas para as dificuldades dos egressos foram distribuídas entre:

- 1,9 % - a formação recebida não atendeu ao mercado
- 6,5 % - faltou experiência profissional
- 0,9 % - não se identificou com a área do curso
- 3,4 % - o que aprendeu não se aplica

Situação Funcional dos técnicos

As relações de trabalho vêm sofrendo profundas mudanças nas últimas décadas. Por essa razão é importante a apuração da formalidade ou não da situação de trabalho de nossos alunos, bem como do tipo de empresas empregadoras, apontadas em percentuais no gráfico abaixo.

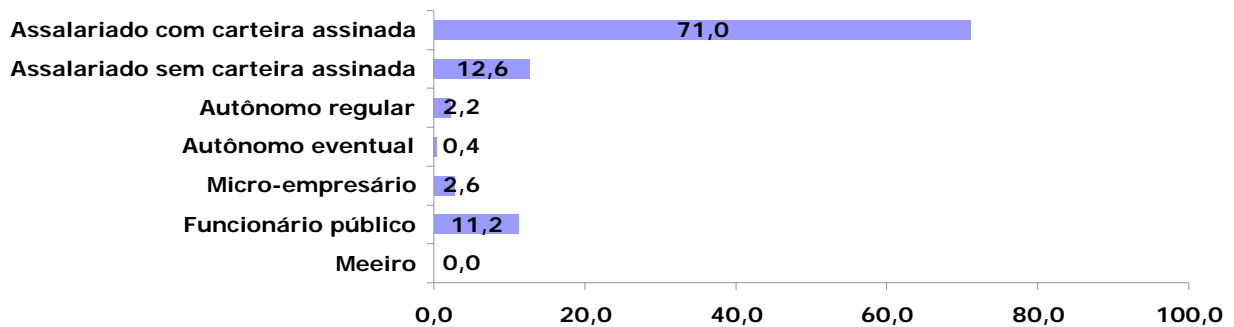

Tipo de Empresas Empregadoras (%)

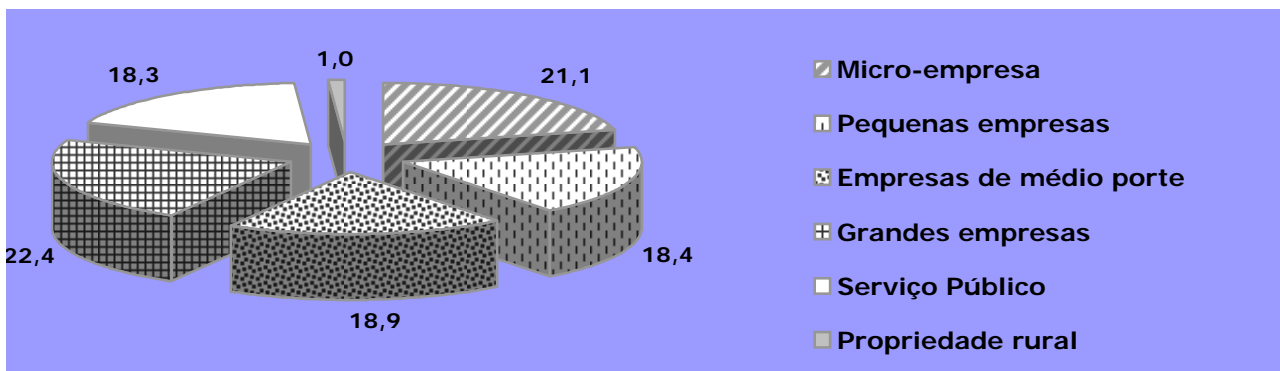

Ramos de Atividade

Os egressos foram questionados sobre a área em que trabalhavam apresentando o seguinte quadro em percentuais:



Gráfico comparativo de Remuneração de Egressos em Faixas Salariais

Tomando-se como base o salário mínimo vigente na época da pesquisa, apontaremos um comparativo, em percentuais, entre o período do cadastro do concluinte e um ano após, com o do técnico formado.

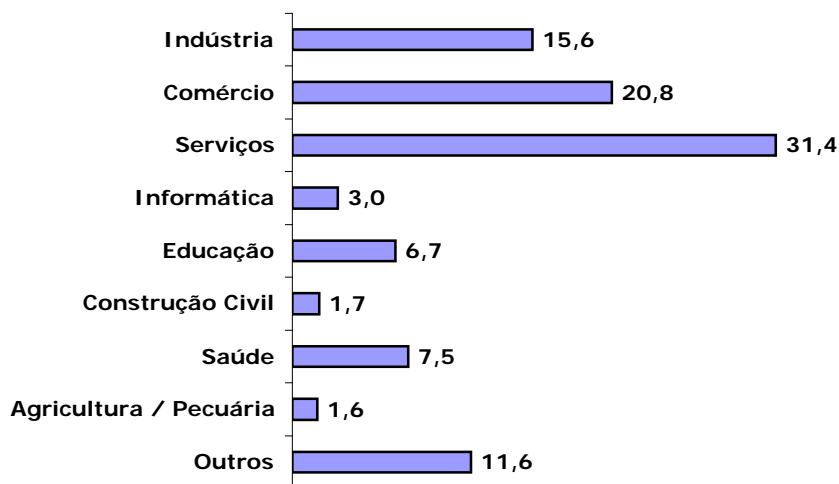
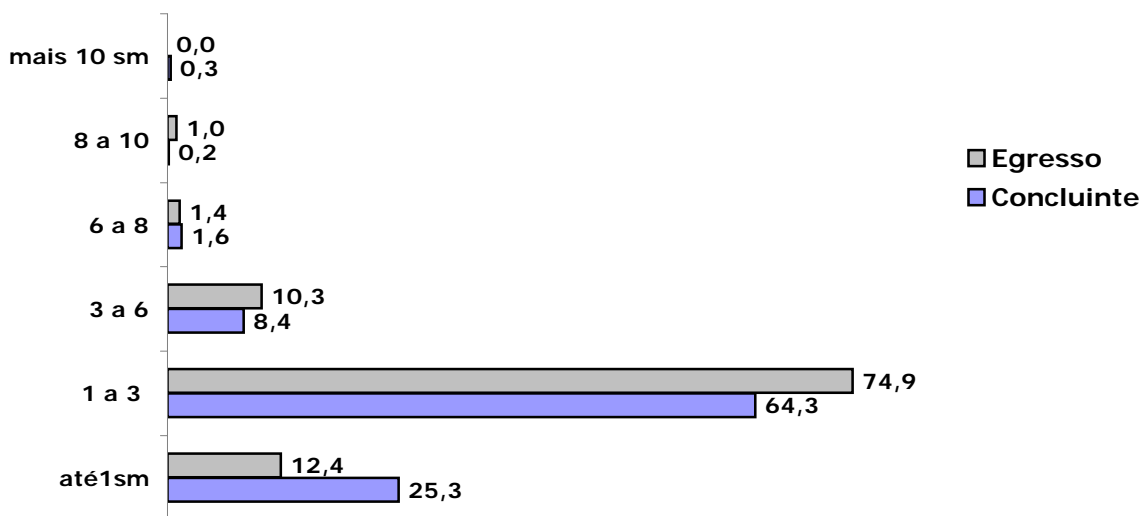

A remuneração de todos os egressos técnicos do CPS apresenta uma concentração na faixa de 1 a 3 salários mínimos com remuneração média de 2,2SMs.

A remuneração média recebida pelos pesquisados deste curso, em salários mínimos, é 1,8

Contribuições dos Cursos em %

No gráfico abaixo apresentamos os itens, com as respectivas incidências, quanto à contribuição dos cursos e seu conseqüente papel social na vida do ex-aluno.

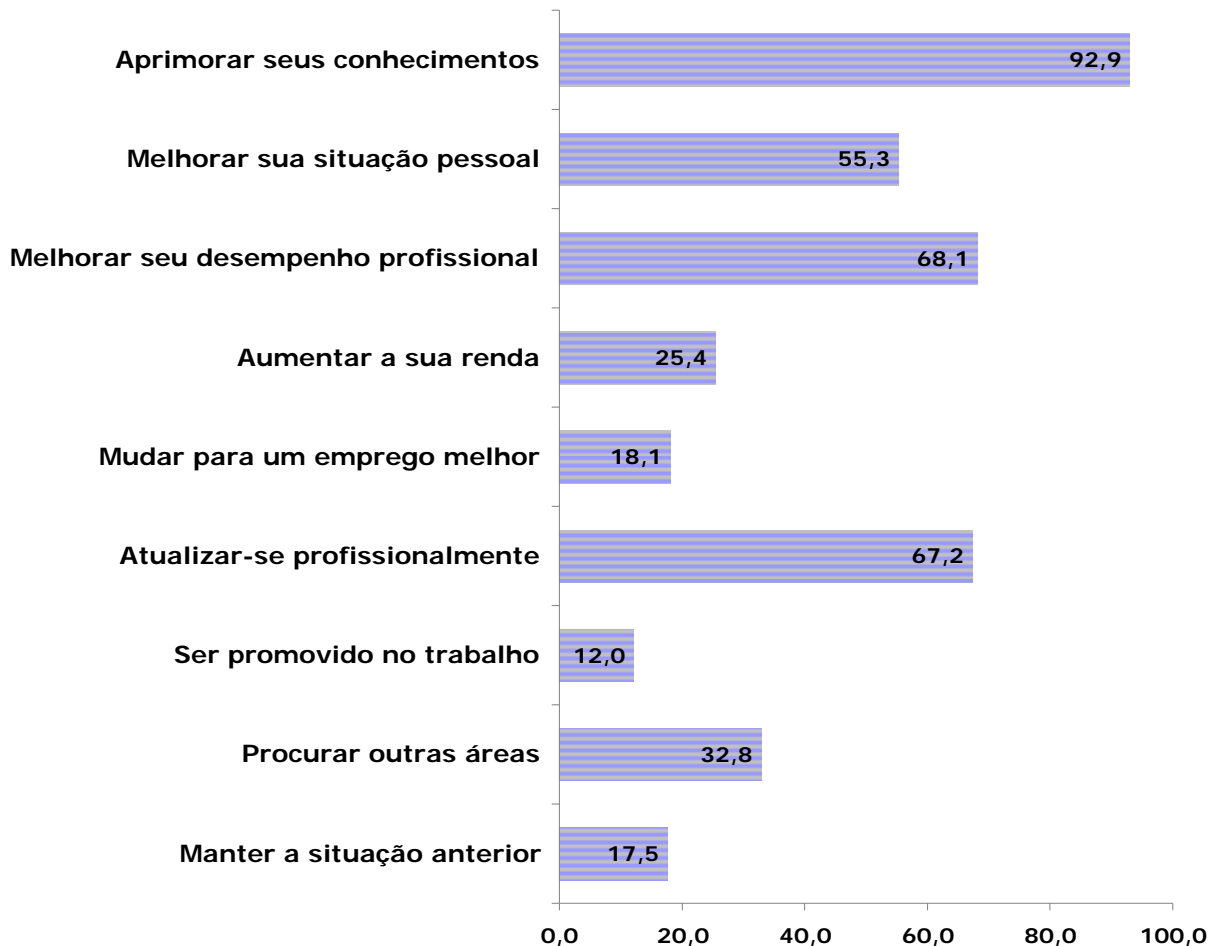

Avaliação dos Cursos pelos Egressos

Nas tabelas a seguir apresentamos a avaliação dos ex-alunos, quanto aos principais itens para a formação profissional.

Avaliação dos Cursos quanto à Organização e Estrutura

Descrição dos itens pesquisados	Muito Bom	Bom	Regular	Deficiente
Currículo (disciplina, teoria e prática)	17,6	61,0	18,0	2,9
Professor (atualização e conhecimento)	22,8	56,1	17,2	2,8
Professor (relacionamento com alunos)	31,6	55,5	10,3	1,8
Equipamentos (oficinas e laboratórios)	8,5	32,2	38,4	20,6
Biblioteca	8,5	33,2	32,2	25,4
Infra-estrutura administrativa	12,6	52,4	26,4	7,9

Avaliação dos cursos quanto ao desenvolvimento de competências profissionais e sociais (%)

Descrição dos itens pesquisados	Muito Bom	Bom	Regular	Deficiente
Capacidade para lidar com situações novas	23,5	59,0	14,4	1,7
Planejamento do próprio trabalho	22,1	58,8	16,3	1,8
Trabalho em grupo e espírito de cooperação	37,2	50,7	9,3	1,7
Ética profissional e responsabilidade	36,9	53,5	7,3	1,0
Consciência ambiental ou proteção ao meio ambiente	31,4	47,3	16,1	3,7
Conhecimentos sobre gestão empresarial	25,0	56,2	15,0	2,1
Aplicação de técnicas adequadas ao trabalho	18,3	55,8	21,3	3,0
Uso adequado de equipamentos no trabalho	15,4	52,1	25,9	5,5
Capacidade de comunicação oral e escrita	25,5	55,5	15,6	2,7
Total	22,4	52,0	18,9	5,6

Expectativas de Egressos

Os egressos são questionados, um ano após a conclusão do curso, quanto às suas expectativas terem sido atendidas através da questão: **"o curso que você fez atendeu sua expectativa?"**

Essa mesma questão foi feita no momento da conclusão do curso, aos mesmos indivíduos. A variação das respostas que pode ocorrer, reflete as diferentes visões que o mesmo pesquisado tem de quando estava cursando o curso e da que passou a ter após um ano de conclusão do mesmo, supondo-se um contato maior ou diferente com o mundo do trabalho.

A pontuação para este item foi calculada sobre a média das avaliações dos dois momentos da pesquisa de egressos.

Gráfico de Atendimento de Expectativas de Egressos (%)

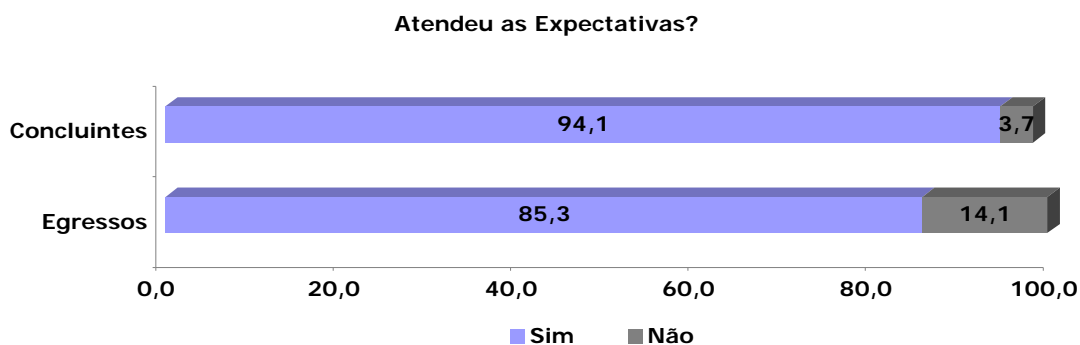

A diferença para 100% corresponde aos que não responderam.

Instrumentos de Pesquisa

Questionário de Alunos - Técnico

A - Dados Pessoais

1 Módulo						
1	Primeiro					40,6
2	Segundo					35,9
3	Teceiro					23,1
4	Quarto					0,1
2 Turno						
1	Manhã					6,6
2	Tarde					36,2
3	Noturno					57,1
3 Sexo						
1	Femino					67,3
2	Masculino					32,5
4 Idade						
	até 15	16 a 18	19 a 21	22 a 25	26 a 30	mais de 30
	1,9	47,4	19,3	12,1	8,2	8,6
5 A qual categoria (cor ou raça), definida pelo IBGE, você pertence						
1	Branca					62,8
2	Negra					8,9
3	Parda					25,7
4	Amarela					1,8
5	Indígena					0,5
6 Tem o 2º Grau ou Médio completo						
1	Sim					64,3
2	Não					35,4
7 Na sua vida escolar, você estudou						
1	Integralmente em escola pública (Federal, Estadual ou Municipal)					77,2
2	Integralmente em escola particular (incluindo Senai e Sesi)					4,4
3	Maior parte em escola pública					11,1
4	Maior parte em escola particular					7,1
8 Atualmente você trabalha						
1	não					56,8
2	sim, na área do curso					18,3
3	sim (fora da área do curso)					24,4

B - Conte sobre suas escolhas

Escolhi esta escola porque:		Sim, influenciou	Não influenciou
9	é uma boa escola	91,5	7,7
10	é a mais próxima de minha residência ou emprego	39,7	59,4
11	tinha o curso que eu queria	84,0	15,3
12	foi indicada por conhecidos	62,5	36,6
13	é gratuita	89,6	9,7
14	os meus pais aconselharam	44,7	54,2
Escolhi este curso porque:			
15	tenho algum conhecimento da área e gosto do curso	60,4	38,6
16	possibilita maiores oportunidades de emprego	92,2	7,0
17	pretendo me profissionalizar	83,1	16,0
18	pretendo exercer a profissão de técnico	71,0	28,0
19	pretendo prosseguir estudos na área	66,2	32,8
20	trabalho na área	20,4	78,4
21	freqüento o ensino médio nesta escola	12,1	86,3
22	é reconhecido como um bom curso	90,3	8,9

C - Conte sobre a avaliação

Esta Etec foi avaliada em 2008. Você:		sim, integralmente	parcialmente	não	não sei sou no vo na escola
23	ficou sabendo dos resultados	21,9	20,0	45,1	9,6
24	percebeu melhorias	17,1	30,3	19,0	30,1

D - Conte sobre sua escola

D.1 Avalie a sua escola quanto a:		muito bom	bom	regular	ruim
25	salas de aula (estado das carteiras, iluminação, ventilação, quadros...)	32,6	46,4	16,9	3,9
26	higiene e limpeza da escola em geral (banheiros, salas, pátios...)	37,4	40,3	18,0	4,1
27	biblioteca (empréstimos, acesso, local, atendimento...)	20,8	39,3	23,8	12,9
28	laboratórios e oficinas quanto à salubridade, atualização, quantidade, qualidade..	21,9	42,9	24,8	8,6
29	respeito aos direitos e deveres dos alunos	35,2	47,5	13,9	3,1
30	informações e participação da escola em eventos externos (feiras, exposições...)	22,9	37,2	28,1	11,1
31	eventos abertos à comunidade organizados pela escola	16,2	34,8	32,0	15,4
32	atendimento dos funcionários (presteza, atenção, cordialidade...)	29,2	46,8	19,5	4,2
33	atendimento da secretaria (rapidez, cordialidade, atenção...)	26,2	44,1	22,7	6,8
34	informações sobre as atividades da APM e/ou Cooperativa	14,6	33,8	33,0	16,4
35	prestação de contas da APM e/ou Cooperativa	15,6	32,6	32,5	16,9
36	oferecimento de oportunidades de estágios	25,5	39,6	25,4	8,7
37	informações sobre promoção, retenção, recuperação, rematricula, progressão parcial...	28,9	45,6	20,5	4,4
38	oferecimento e acesso à participação em atividades extracurriculares	26,0	39,6	25,4	8,0
39	participação de representantes de alunos nos Conselhos, APM e/ou Cooperativa	20,2	40,4	28,1	10,0
40	apoio à organização do Grêmio Estudantil e/ou Comitês	9,6	30,0	34,1	22,5
41	existência e conservação de extintores de incêndio	28,3	39,6	20,2	11,0
42	informações sobre desocupação de dependência em caso de incêndio	12,1	23,7	28,5	34,3
43	condições de segurança física dos alunos dentro da escola	29,6	43,8	19,5	6,8
44	condições de segurança nas aulas práticas	27,2	45,3	18,6	6,8
D.2 Avalie a sua atuação e interesse em relação a:		muito bom	bom	regular	ruim
45	participação, desempenho e cooperação em sala de aula	35,3	55,2	8,4	0,8
46	APM e/ou Cooperativa	11,0	29,1	36,7	21,2
47	trazer material necessário para as aulas	49,4	41,9	7,7	0,9
48	preservação do patrimônio	68,9	26,6	3,7	0,6
49	dedicação e estudo fora da sala de aula	24,5	51,3	21,0	3,0
50	respeito às normas	58,1	36,2	4,8	0,7
51	projetos (responsabilidade e compromisso com a equipe)	48,8	42,9	7,0	1,1

E - Conte sobre seus relacionamentos

Avalie o seu relacionamento com:		muito bom	bom	regular	ruim
52	professores	49,6	44,3	5,5	0,4
53	funcionários	37,2	47,2	13,6	1,8
54	direção	32,6	45,4	17,4	4,3
55	colegas	66,4	29,5	3,3	0,6

F - Conte sobre seu curso

F.1 Avalie seu curso quanto a:		muito bom	bom	regular	ruim
56	adequação dos equipamentos em relação ao desenvolvimento dos conteúdos	24,1	52,8	19,2	3,3
57	conhecimentos adquiridos	38,2	52,3	8,6	0,8
58	conteúdo ensinado e sua relação com o trabalho	33,2	51,7	13,4	1,1
59	atualização dos conteúdos ensinados	36,5	49,5	12,3	1,5
60	conhecimento que os professores têm das disciplinas que lecionam	48,3	41,7	8,8	1,0
61	projetos interdisciplinares (desenvolvidos por diferentes disciplinas)	18,6	41,6	29,5	9,2
62	qualidade das aulas teóricas	33,8	51,9	12,4	1,8
63	qualidade das aulas práticas	26,8	41,3	21,2	9,6
F.2 Durante o curso estão sendo oferecidas informações ou atividades relacionadas com:		sempre	muitas	poucas	nunca
		vezes vezes			
64	consciência ambiental (preservação do ambiente, uso racional da água, luz, papéis, reciclagem geral...)	33,9	35,0	25,1	5,6
65	ética profissional, responsabilidade e cidadania	48,8	40,0	10,0	0,9
66	desenvolvimento da comunicação oral e escrita	37,1	43,0	17,7	1,9
67	gestão (organização, liderança, administração...)	54,4	35,7	8,4	1,1
68	habilidade na utilização de equipamentos, máquinas e ferramentas	15,2	33,1	36,6	13,9
69	noções sobre CIPA e Segurança e Medicina do Trabalho	10,1	20,2	35,1	33,1

G - Conte sobre o que acontece nas aulas

Durante as aulas, de modo geral, você percebe que os professores:		sempre	muitas	poucas	nunca
		vezes	vezes	vezes	
70	promovem atividades que incentivam o desenvolvimento de hábitos de higiene e segurança	15,1	31,9	40,9	11,5
71	utilizam recursos audiovisuais (vídeo, música, jornais, transparências...)	36,6	44,6	17,9	0,8
72	atendem a todos os alunos sem discriminação	63,6	27,6	7,4	1,3
73	incentivam a participação em atividades externas (feiras, exposições, visitas...)	28,8	34,2	30,4	6,3
74	apresentam os critérios de avaliação	43,0	40,9	14,4	1,5
75	procuram aproveitar os conhecimentos e habilidades que os alunos já têm	28,5	43,7	24,1	3,5
76	permitem que os alunos proponham outras formas para os mesmos resultados	27,4	42,2	26,3	3,9
77	tratam os assuntos com objetividade e clareza	31,2	52,2	15,3	1,2
78	procuram estimular o raciocínio dos alunos	38,6	47,0	13,1	1,1
79	demonstram ter preparado suas aulas	42,0	44,9	11,5	1,3
80	estimulam o trabalho em grupo e espírito de cooperação	51,1	39,4	8,5	0,7
81	relacionam os conhecimentos ministrados com outras áreas	27,3	46,7	23,5	2,3
82	mantêm a atenção da classe	22,9	56,3	18,7	1,8
83	analisam as provas e comentam os resultados e oferecem atividades de recuperação	32,3	40,4	22,6	4,2
Avalie a situação dos professores quanto a:		muito bom	bom	regular	ruim
84	frequência (assiduidade às aulas)	66,3	28,9	3,9	0,6
85	pontualidade (cumprir o horário)	50,0	39,0	9,2	1,5
86	apresentação da programação dos conteúdos das disciplinas do módulo	43,2	43,7	11,4	1,4
87	cumprimento da programação apresentada	37,4	47,0	13,2	2,0

H - Avaliação geral do curso

		Plena- mente	Satis- fato- ria- mente	Com algumas restric- ções	Com muitas restric- ções
88	o curso está atendendo ao que esperava	28,1	45,0	22,2	4,5
89	está satisfeito com o curso	33,4	41,9	20,6	3,9
90	a organização e conteúdos estão preparando para o desempenho profissional (postura e apresentação)	36,4	42,6	17,4	3,4

I - Desempenho pedagógico

I.1	Sobre as disciplinas que você cursa ou já cursou, cite aquelas onde ocorre/ocorreu maior aprendizagem.	91
1ª		
2ª		
3ª		
I.2	Sobre as disciplinas que você cursa ou já cursou, indique as que encontra / encontrou dificuldade	92
1ª		
2ª		
3ª		

Sobre as disciplinas (1ª, 2ª e 3ª) indique o motivo. Tenho dificuldade porque:		
93	não gosto da disciplina	9,7
94	exige muito tempo de estudo	8,3
95	não tenho base suficiente	12,8
96	falta clareza nas exposições do professor	18,5
97	julgo que o conteúdo não é importante para minha formação profissional	3,2
98	falta preparo nas aulas	10,8
99	não há relação entre o que é ensinado e a prática profissional	5,6
100	falta motivação ao professor	10,1
101	exige muito trabalho extraclasse	5,3
102	o que o professor cobra não coincide com o que foi ensinado	6,0
103	o professor é especialista em outra área	3,6
104	há pouco equipamento para muitos alunos	3,4
105	há equipamentos que não funcionam	2,5